

2023

# PROCEDURĂ OPERAȚIONALĂ



**PROCEDURA DE EVALUARE SI  
SELECTIE A PROIECTELOR**

**ASOCIATIA GAL PLAIURILE OLTULUI**

Jud Olt, comuna Dobrun, str. Principala, nr. 117, cam 6

Registrul Special 3/05.05.2015 | CIF: 34458720

Web: [www.galplaiurileoltului.org.ro](http://www.galplaiurileoltului.org.ro)

e-mail: [gal.plaiurileoltului@yahoo.com](mailto:gal.plaiurileoltului@yahoo.com)



| <b>ASOCIATIA GAL PLAIURILE OLTULUI</b>  |  |  |                        |
|---|--|--|------------------------|
|  | <b>PROCEDURĂ OPERAȚIONALĂ</b>                              | Cod document<br>PO 04.2017 – <i>Versiunea 05</i> |                        |
|   | <b>PROCEDURA DE EVALUARE SI<br/>SELECTIE A PROIECTELOR</b> | Pag./Total<br>pag.                               | Pagină 2 din <b>73</b> |
|   |  | Data:  | 16.03.2023             |

## **1. SCOP ȘI DOMENIU DE APLICARE**

Scopul prezentei Proceduri de evaluare și selecție a proiectelor este de a furniza personalului Asociației GAL Plaiurile Oltului cu atribuții specifice în gestionarea proiectelor finanțate în cadrul Sub-măsurii 19.2 ”Sprijin pentru implementarea acțiunilor în cadrul strategiei de dezvoltare locală” mijloacele necesare pentru implementarea eficientă a acțiunilor asumate, conform prevederilor PNDR 2014 – 2020, Contractului de Finanțare nr. C19403082011643011983/17.12.2021, Notificării nr. 201284/17.06.2022 transmisă de DGDR AM - PNDR și a Raportului privind distribuirea fondurilor aferente perioadei de tranziție (FEADR și EURI) cu nr. 201178/08.06.2022 (postat pe site-ul MADR).

În cadrul Procedurii de evaluare și selecție a proiectelor se descrie modalitatea de lucru a Asociației GAL Plaiurile Oltului privind repartizarea atribuțiilor și responsabilităților între experți și organele de conducere, formularele și documentele utilizate, precum și termenele care trebuie respectate în cadrul fluxului procedural de primire, înregistrare, evaluare și selecție a cererilor de finanțare depuse conform Strategiei de Dezvoltare Locală.

Cadrul de aplicare îl reprezintă Sub-măsura 19.2 „Sprijin pentru implementarea acțiunilor în cadrul strategiei de dezvoltare locală” a PNDR 2014 – 2020, încadrată în măsura 19 ”Sprijin pentru dezvoltarea locală LEADER”, conform art. 35 al Regulamentului (UE) nr. 1303/2013, art. 42 al Regulamentului (UE) nr. 1305/2013, domeniul de intervenție 6B – ”Incurajarea dezvoltării locale în zonele rurale”.

Prin finanțarea acțiunilor din cadrul Strategiei de Dezvoltare Locală se urmărește atingerea obiectivelor transversale mediu și climă, inovare și a celor generale, așa cum au fost definite în cadrul general al PAC – Politica Agricolă Comună (Reg. UE nr.1305/2013, art 4):

- ❖ Favorizarea competitivității agriculturii;
- ❖ Obținerea unei dezvoltări teritoriale echilibrate a economiilor și comunităților rurale, inclusiv crearea și menținerea de locuri de muncă.

Evaluarea și selecția proiectelor de către Asociația GAL Plaiurile Oltului este un proces public ce se bazează pe evaluarea documentelor prin aplicarea unor criterii de evaluare și selecție coerente și relevante. În fișele măsurilor incluse în SDL au fost stabilite principiile de selecție, rezultate în urma întâlnirilor de animare realizate la nivelul teritoriului GAL, fără a avea acordat un punctaj. În acest sens, pentru a se stabili punctajul aferent fiecărui principiu a fost consultată opinia publică (actori și lideri locali) prin organizarea unei întâlniri de lucru în care au fost dezbătute punctajele acordate fiecărui criteriu de selecție. Echipa tehnică a centralizat propunerile rezultate și le-a supus spre aprobare Consiliului Director al Asociației GAL Plaiurile Oltului. În acest mod, GAL a asigurat transparența procesului decizional și a respectat principiul abordării „bottom-up”.

Prevederile procedurale vor fi respectate de către personalul Asociației GAL Plaiurile Oltului atât în relația cu potențialii beneficiari care depun spre finanțare proiecte, cât și în relația cu structurile AFIR cu atribuții specifice de la toate nivelele (central, regional și județean), în baza

| <b>ASOCIATIA GAL PLAIURILE OLTULUI</b>  |  |  |                        |
|---|--|--|------------------------|
|  | <b>PROCEDURĂ OPERAȚIONALĂ</b>                              | Cod document<br>PO 04.2017 – <i>Versiunea 05</i> |                        |
|   | <b>PROCEDURA DE EVALUARE SI<br/>SELECTIE A PROIECTELOR</b> | Pag./Total<br>pag.                               | Pagină 3 din <b>73</b> |
|   |  | Data:  | 16.03.2023             |

fiselor de post și a dispozițiilor ulterioare, conform Regulamentului de Organizare și Funcționare și prevederilor SDL.

Pentru asigurarea transparenței, Procedura de evaluare și selecție a proiectelor va fi publicată pe pagina web a GAL, [www.galplaiurileoltului.org.ro](http://www.galplaiurileoltului.org.ro), și se va aplica pentru evaluarea și selecția proiectelor depuse de potențialii beneficiari în cadrul apelurilor de selecție lansate pentru toate măsurile incluse în Strategia de Dezvoltare Locală.

Asociația GAL Plaiurile Oltului va avea în vedere aplicarea criteriilor de eligibilitate și de selecție specifice fiecărei măsuri din SDL, prevăzute în fișele tehnice ale măsurilor din cadrul strategiei, așa cum a fost aprobată de către DGDR AM PNDP. În documentele elaborate de GAL (ghiduri, formulare, Procedura de evaluare și selecție etc.), criteriile de eligibilitate din fișele măsurilor incluse în SDL au fost completate cu condițiile generale specifice tipurilor de operațiuni prevăzute în legislația europeană, cap. 8.1 din PNDP 2014 – 2020, Hotărârea Guvernului nr. 226/2015 și legislația națională specifică cu incidență în domeniile de interes, inclusiv, după caz, prevederile ordinului ministrului agriculturii și dezvoltării rurale (OMADR) nr. 107/2017 privind aprobarea schemei de Ajutor de minimis – “Sprijin pentru implementarea acțiunilor în cadrul strategiei de dezvoltare locală”, respectiv Ordinul ministrului agriculturii și dezvoltării rurale nr. 308/2020 pentru modificarea anexei la OMADR nr. 107/2017.

Punctajele acordate fiecărui criteriu de selecție, punctajul minim pentru selectarea unui proiect și metodologia de punctare au fost aprobate de Consiliul Director în urma consultării opiniei publice (actori și lideri locali).

## **2. DEFINIȚII ȘI ABREVIERI**

### **2.1 Definiții**

- +** **Abordare „bottom up” (de jos în sus)** - Participarea activă a populației locale în procesul de planificare, luare a deciziilor și implementare a strategiilor de dezvoltare a zonei;
- +** **Beneficiar** – organizație publică sau privată care preia responsabilitatea realizării unui proiect și pentru care a fost emisă o Decizie de finanțare de către AFIR/ care a încheiat un Contract de finanțare cu AFIR, pentru accesarea fondurilor europene prin FEADR;
- +** **Cerere de finanțare** - document depus de către un solicitant în vederea obținerii sprijinului financiar nerambursabil;
- +** **Cofinanțare publică** – reprezintă fondurile nerambursabile alocate proiectelor prin FEADR - aceasta este asigurată prin contribuția Uniunii Europene și a Guvernului României;
- +** **Contract / Decizie de Finanțare** – reprezintă documentul juridic încheiat în condițiile legii între Agenția pentru Finanțarea Investițiilor Rurale, în calitate de Autoritate Contractantă și beneficiar, prin care se stabilesc obiectul, drepturile și obligațiile părților, durata de valabilitate, valoarea, plata, precum și alte dispoziții și condiții specifice, prin care se acordă asistență

## ASOCIATIA GAL PLAIURILE OLTULUI

|   |  |  |                        |
|---|--|--|------------------------|
|  | <b>PROCEDURĂ OPERAȚIONALĂ</b>                              | Cod document<br>PO 04.2017 – <i>Versiunea 05</i> |                        |
|   | <b>PROCEDURA DE EVALUARE SI<br/>SELECTIE A PROIECTELOR</b> | Pag./Total<br>pag.                               | Pagină 4 din <b>73</b> |
|   |  | Data:  | 16.03.2023             |

financiară nerambursabilă din FEADR și de la bugetul de stat, în scopul atingerii obiectivelor măsurilor cuprinse în PNDR 2014-2020;

- ✚ **Eligibilitate** – suma criteriilor pe care un solicitant trebuie să le îndeplinească în vederea obținerii finanțării prin Măsurile/ Sub-măsurile din FEADR;
- ✚ **Fișa măsurii** – reprezintă documentul care descrie motivația sprijinului financiar nerambursabil oferit, obiectivele măsurii, aria de aplicare și acțiunile prevăzute, tipul de investiții/ servicii, menționează categoriile de beneficiari și tipul sprijinului;
- ✚ **Ghidul solicitantului** - reprezintă detalierea tehnică și financiară ce cuprinde setul de informații necesare solicitantului pentru pregătirea, derularea și implementarea proiectului, elaborat pentru fiecare măsură inclusă în SDL, document care se aprobă de organele de conducere ale Grupului de Acțiune Locală (conform prevederilor statutare, Consiliul Director) și se publică pe site-ul GAL.
- ✚ **Fonduri nerambursabile** – reprezintă fondurile acordate solicitanților în baza unor criterii de eligibilitate pentru realizarea de investiții/ servicii încadrate în aria de finanțare a Măsurii și care nu trebuie returnate – singurele excepții sunt nerespectarea condițiilor contractuale și nerealizarea investiției/serviciului conform proiectului aprobat de AFIR;
- ✚ **Grup de Acțiune Locală (GAL)** – reprezintă un parteneriat local, alcătuit din reprezentanți ai instituțiilor și autorităților publice locale, ai sectorului privat și ai societății civile dintr-un teritoriu omogen, constituit potrivit prevederilor Ordonanței Guvernului nr. 26/2000 cu privire la asociații și fundații, cu modificările și completările ulterioare, care elaborează și implementează o Strategie de Dezvoltare Locală (SDL) selectată de către DGDR AM PNDR;
- ✚ **LEADER** – Măsură din cadrul PNDR ce are ca obiectiv dezvoltarea comunităților rurale ca urmare a implementării strategiilor elaborate de către GAL. Provine din limba franceză „Liaisons Entre Actions de Developpement de l’Economie Rurale” – „Legături între Acțiuni pentru Dezvoltarea Economiei Rurale”;
- ✚ **Măsură** – set de operațiuni care contribuie la realizarea uneia sau mai multora dintre prioritățile Uniunii Europene în materie de dezvoltare rurală;
- ✚ **Potențial beneficiar (solicitant)** – reprezintă o persoană juridică/persoană fizică autorizată care este eligibilă (care îndeplinește toate condițiile impuse) pentru accesarea fondurilor europene, dar care nu a încheiat încă un Contract de finanțare/Decizie de finanțare cu AFIR;
- ✚ **Reprezentant legal** – reprezentant al beneficiarului, conform actelor constitutive ale entității juridice, care semnează Contractul/Decizia de finanțare (în cazul în care proiectul este selectat);
- ✚ **Strategie de Dezvoltare Locală** - Document ce trebuie transmis de potențialele GAL-uri către Autoritatea de Management și care va sta la baza selecției acestora. Prin acest document se stabilesc activitățile și resursele necesare pentru dezvoltarea comunităților rurale și măsurile specifice zonei LEADER;
- ✚ **Comitet de Selecție a Proiectelor** - Organ cu responsabilitati privind selectarea cererilor de finanțare depuse în cadrul apelurilor de selecție lansate de GAL în conformitate cu prezenta

## ASOCIATIA GAL PLAIURILE OLTULUI

|   |  |  |                 |
|---|--|--|-----------------|
|  | <b>PROCEDURĂ OPERAȚIONALĂ</b>                              | Cod document<br>PO 04.2017 – <i>Versiunea 05</i> |                 |
|   | <b>PROCEDURA DE EVALUARE SI<br/>SELECTIE A PROIECTELOR</b> | Pag./Total<br>pag.                               | Pagină 5 din 73 |
|   |  | Data:  | 16.03.2023      |

Procedura de evaluare si selectie a proiectelor;

- ✚ **Comisia de Solutionare a Constestatiilor** – Organ cu responsabilitati in solutionarea contestatiilor depuse cu privire la rezultatele procesului de evaluare si selectie a proiectelor;
- ✚ **Sesiune de depunere** – Reprezinta perioada calendaristica in cadrul careia potentialii beneficiari (solicitanți) pot depune proiecte in cadrul unui apel de selectie lansat de GAL;
- ✚ **Mijloace de comunicare la distanță** – se consideră mijloc de comunicare la distanță poșta electronică, sistemul online prin teleconferință sau videoconferință, sistemul de curierat rapid;
- ✚ **Perioada de tranziție** - asigurarea continuității sprijinului acordat Grupurilor de Acțiune Locală și beneficiarilor din teritoriile acoperite de GAL-uri în cadrul Politicii Agricole Comune în anii 2021 și 2022;
- ✚ **Zi** – zi lucrătoare.

### 2.2 Prescurtări

- ✚ **GAL** – Grup de Acțiune Locala;
- ✚ **SDL** – Strategie de Dezvoltare Locala;
- ✚ **PNDP** – Programul Național de Dezvoltare Rurală;
- ✚ **FEADR** – Fondul European Agricol pentru Dezvoltare Rurală;
- ✚ **EURI** - Instrumentul de Redresare al Uniunii Europene;
- ✚ **MADR** – Ministerul Agriculturii și Dezvoltării Rurale;
- ✚ **DGDR-AM PNDP** – Direcția Generală Dezvoltare Rurală - Autoritatea de Management pentru Programul Național de Dezvoltare Rurală;
- ✚ **AFIR** – Agenția pentru Finanțarea Investițiilor Rurale;
- ✚ **CDRJ** – Compartiment de Dezvoltare Rurala Judeteană;
- ✚ **SIN** – Serviciul Investiții Non-agricole din cadrul Direcției Asistență Tehnică, LEADER și Investiții Non-agricole - AFIR;
- ✚ **SIB** – Serviciul Infrastructură de Bază din cadrul Direcției Infrastructură de Bază și de Acces – AFIR;
- ✚ **SIA** - Serviciul Infrastructură de Acces din cadrul Direcției Infrastructură de Bază și de Acces – AFIR;
- ✚ **SP** – Serviciul Pomicultură din cadrul Direcției Active Fizice - AFIR;
- ✚ **SAF** - Serviciul Active Fizice din cadrul Direcției Active Fizice - AFIR;
- ✚ **DPDIF** – Direcția Plăți Directe și Instrumente Financiare din cadrul AFIR;
- ✚ **SPD** - Serviciul Plăți Directe din cadrul Direcției Directe și Instrumente Financiare – AFIR;
- ✚ **SIFFM** - Serviciul Instrumente Financiare și Fond Mutual din cadrul Direcției Directe și Instrumente Financiare – AFIR;
- ✚ **CRFIR** – Centrul Regional pentru Finanțarea Investițiilor Rurale;
- ✚ **OJFIR** – Oficiul Județean pentru Finanțarea Investițiilor Rurale;

## ASOCIATIA GAL PLAIURILE OLTULUI

|   |  |  |                        |
|---|--|--|------------------------|
|  | <b>PROCEDURĂ OPERAȚIONALĂ</b>                              | Cod document<br>PO 04.2017 – <i>Versiunea 05</i> |                        |
|   | <b>PROCEDURA DE EVALUARE SI<br/>SELECTIE A PROIECTELOR</b> | Pag./Total<br>pag.                               | Pagină 6 din <b>73</b> |
|   |  | Data:  | 16.03.2023             |

- ✚ **SLIN – CRFIR** – Serviciul LEADER și Investiții Non-agricole din cadrul Centrului Regional pentru Finanțarea Investițiilor Rurale;
- ✚ **SLIN – OJFIR** – Serviciul LEADER și Investiții Non-agricole din cadrul Oficiului Județean pentru Finanțarea Investițiilor Rurale;
- ✚ Regional pentru Finanțarea Investițiilor Rurale;
- ✚ **CJC – CRFIR** – Compartimentul Juridic și Contencios din cadrul Centrului Regional pentru Finanțarea Investițiilor Rurale;
- ✚ **CMIT – CRFIR** - Compartiment Monitorizare și IT din cadrul Centrului Regional pentru Finanțarea Investițiilor Rurale;
- ✚ **SCP** – Serviciul Contabilizare Plăți din cadrul Direcției Efectuare și Contabilizare Plăți Fonduri Europene – AFIR;
- ✚ **DCA** – Direcția Control și Antifraudă din cadrul AFIR;
- ✚ **DGA AFPD** – Director General Adjunct Active Fizice și Plăți Directe;
- ✚ **DGA ILINA** – Director General Adjunct Infrastructură, LEADER și Investiții Non-agricole;
- ✚ **DCP** - Direcția Coordonare Programe - AFIR;
- ✚ **SM** – Serviciul Metodologie - AFIR;
- ✚ **SMER** - Serviciul Monitorizare, Evaluare, Raportare – AFIR.
- ✚ **INSCC** – Institutul National de Studii si Cercetari pentru Comunicatii

### 3. DOCUMENTE DE REFERINȚĂ

#### 3.1 Legislație comunitară

- a) **Tratatul privind aderarea Republicii Bulgaria și a României la Uniunea Europeană** ratificat prin **Legea nr. 157/2005**;
- b) **Regulamentul (UE) nr. 1303/2013** al Parlamentului European și al Consiliului din 17 decembrie 2013 de stabilire a unor dispoziții comune privind Fondul european de dezvoltare regională, Fondul social european, Fondul de coeziune, Fondul european agricol pentru dezvoltare rurală și Fondul european pentru pescuit și afaceri maritime, precum și de stabilire a unor dispoziții generale privind Fondul european de dezvoltare regională, Fondul social european, Fondul de coeziune și Fondul european pentru pescuit și afaceri maritime și de abrogare a Regulamentului (CE) nr.1083/2006 al Consiliului și completările ulterioare;
- c) **Regulamentul de punere în aplicare (UE) nr. 215/2014** al Comisiei din 7 martie 2014 de stabilire a normelor de aplicare a Regulamentului (UE) nr. 1303/2013 al Parlamentului European și al Consiliului de stabilire a unor dispoziții comune privind Fondul european de dezvoltare regională, Fondul social european, Fondul de coeziune, Fondul european agricol pentru dezvoltare rurală și Fondul european pentru pescuit și afaceri maritime, precum și de stabilire a unor dispoziții generale privind Fondul european de dezvoltare regională, Fondul

## ASOCIATIA GAL PLAIURILE OLTULUI

|   |  |  |                        |
|---|--|--|------------------------|
|  | <b>PROCEDURĂ OPERAȚIONALĂ</b>                              | Cod document<br>PO 04.2017 – <i>Versiunea 05</i> |                        |
|   | <b>PROCEDURA DE EVALUARE SI<br/>SELECTIE A PROIECTELOR</b> | Pag./Total<br>pag.                               | Pagină 7 din <b>73</b> |
|   |  | Data:  | 16.03.2023             |

social european, Fondul de coeziune și Fondul european pentru pescuit și afaceri maritime, în ceea ce privește metodologiile privind sprijinul pentru obiectivele legate de schimbările climatice, stabilirea obiectivelor de etapă și a țintelor în cadrul de performanță și nomenclatura categoriilor de intervenție pentru fondurile structurale și de investiții europene;

- d) Regulamentul (UE) nr. 1305/2013** din 17 decembrie 2013 al Parlamentului European și al Consiliului privind sprijinul pentru dezvoltare rurală acordat din Fondul european agricol pentru dezvoltare rurală (FEADR) și de abrogare a Regulamentului (CE) nr.1698/2005 al Consiliului, cu modificările și completările ulterioare;
- e) Regulamentul de punere în aplicare (UE) nr. 808/2014** al Comisiei din 17 iulie 2014 de stabilire a normelor de aplicare a Regulamentului (UE) nr. 1305/2013 al Parlamentului European și al Consiliului privind sprijinul pentru dezvoltare rurală acordat din Fondul european agricol pentru dezvoltare rurală (FEADR), cu modificările și completările ulterioare;
- f) Regulamentul (UE) nr. 1306/2013** al Parlamentului European și al Consiliului din 17 decembrie 2013 privind finanțarea, gestionarea și monitorizarea politicii agricole comune și de abrogare a Regulamentelor (CEE) nr. 352/78, (CE) nr. 165/94, (CE) nr. 2799/98, (CE) nr. 814/2000, (CE) nr. 1290/2005 și (CE) nr. 485/2008 ale Consiliului, cu modificările și completările ulterioare;
- g) Regulamentul (UE) nr. 640/2014** al Comisiei Europene de completare a Regulamentului (UE) nr. 1306/2013 al Parlamentului European și al Consiliului în ceea ce privește Sistemul Integrat de Administrare și Control și condițiile pentru refuzarea sau retragerea plăților și pentru sancțiunile administrative aplicabile în cazul plăților directe, al sprijinului pentru dezvoltare rurală și al ecocondiționalității, cu modificările și completările ulterioare;
- h) Regulamentul de punere în aplicare (UE) nr. 834/2014** al Comisiei din 22 iulie 2014 de stabilire a normelor pentru aplicarea cadrului comun de monitorizare și evaluare a PAC;
- i) Regulamentul (UE) nr. 1370/2013** al Consiliului din 16 decembrie 2013 privind măsuri pentru stabilirea anumitor ajutoare și restituții în legătură cu organizarea comună a piețelor produselor agricole, cu modificările și completările ulterioare;
- j) Regulamentul (UE) nr. 1407/2013** al Comisiei din 18 decembrie 2013 privind aplicarea articolelor 107 și 108 din Tratatul privind funcționarea Uniunii Europene ajutoarelor de minimis;
- k) Regulamentul (UE) nr. 702/2014** de declarare a anumitor categorii de ajutoare în sectoarele agricol și forestier și în zonele rurale ca fiind compatibile cu piața internă, în aplicarea articolelor 107 și 108 din Tratatul privind funcționarea Uniunii Europene;
- l) Regulamentul (UE) nr. 651/2014** al Comisiei din 17 iunie 2014 de declarare a anumitor categorii de ajutoare compatibile cu piața internă în aplicarea articolelor 107 și 108 din Tratat;
- m) Regulamentul (UE) nr. 2393/2017** al Parlamentului European și al Consiliului din 13 decembrie 2017 de modificare a Regulamentelor (UE) nr. 1305/2013 privind sprijinul pentru dezvoltare rurală acordat din Fondul european agricol pentru dezvoltare rurală (FEADR), (UE)

## ASOCIATIA GAL PLAIURILE OLTULUI

|   |  |  |                        |
|---|--|--|------------------------|
|  | <b>PROCEDURĂ OPERAȚIONALĂ</b>                              | Cod document<br>PO 04.2017 – <i>Versiunea 05</i> |                        |
|   | <b>PROCEDURA DE EVALUARE SI<br/>SELECTIE A PROIECTELOR</b> | Pag./Total<br>pag.                               | Pagină 8 din <b>73</b> |
|   |  | Data:  | 16.03.2023             |

nr. 1306/2013 privind finanțarea, gestionarea și monitorizarea politicii agricole comune, (UE) nr. 1307/2013 de stabilire a unor norme privind plățile directe acordate fermierilor prin scheme de sprijin în cadrul politicii agricole comune, (UE) nr. 1308/2013 de instituire a unei organizări comune a piețelor produselor agricole și (UE) nr. 652/2014 de stabilire a unor dispoziții pentru gestionarea cheltuielilor privind lanțul alimentar, sănătatea și bunăstarea animalelor, precum și sănătatea plantelor și materialul de reproducere a plantelor;

- n) **Regulamentul (UE) nr. 679/2016 al Parlamentului European și al Consiliului din 25 mai 2018** privind protecția persoanelor fizice în ceea ce privește prelucrarea datelor cu caracter personal și privind libera circulație a acestor date și de abrogare a Directivei 95/46/CE (Regulamentul general privind protecția datelor);
- o) **Regulamentul de punere în aplicare (UE) 532/2020 AL COMISIEI din 16 aprilie 2020** de derogare, pentru anul 2020, de la Regulamentele de punere în aplicare (UE) nr. 809/2014, (UE) nr. 180/2014, (UE) nr. 181/2014, (UE) 2017/892, (UE) 2016/1150, (UE) 2018/274, (UE) 2017/39, (UE) 2015/1368 și (UE) 2016/1240 în ceea ce privește anumite controale administrative și la fața locului aplicabile în cadrul politicii agricole comune, cu modificările ulterioare;
- p) **Regulamentul (UE) 2020/2220 al Parlamentului European și al Consiliului din 23 decembrie 2020** de stabilire a anumitor dispoziții tranzitorii privind sprijinul acordat din Fondul european agricol pentru dezvoltare rurală (FEADR) și din Fondul european de garantare agricolă (FEGA) în anii 2021 și 2022, de modificare a Regulamentelor (UE) nr. 228/2013 și (UE) nr. 229/2013, de modificare a Regulamentelor (UE) nr. 1305/2013, (UE) nr. 1306/2013 și (UE) nr. 1307/2013 în ceea ce privește resursele și aplicarea regulamentelor respective în anii 2021 și 2022 și de modificare a Regulamentului (UE) nr. 1308/2013 în ceea ce privește resursele și repartizarea unui astfel de sprijin pentru anii 2021 și 2022;
- q) **Regulamentul (UE) 2020/2094 al Consiliului din 14 decembrie 2020** de instituire a unui instrument de redresare al Uniunii Europene pentru a sprijini redresarea în urma crizei provocate de COVID-19.

### 3.2 Legislație națională

- a) **Programul Național de Dezvoltare Rurală** aprobat prin Decizia de punere în aplicare a Comisiei Nr. 3508 din 26.05.2015 de aprobare a Programului Național de Dezvoltare Rurală 2014-2020 al României pentru sprijin din Fondul European Agricol pentru Dezvoltare Rurală, cu modificările și completările ulterioare;
- b) **Hotărârea Guvernului nr. 30/2017** privind organizarea și funcționarea Ministerului Agriculturii și Dezvoltării Rurale, precum și pentru modificarea art. 6 alin. (6) din Hotărârea Guvernului nr. 1.186/2014 privind organizarea și funcționarea Autorității pentru Administrarea Sistemului Național Antigrindină și de Creștere a Precipitațiilor, cu modificările și



## ASOCIATIA GAL PLAIURILE OLTULUI

|   |  |   |                 |
|---|--|---|-----------------|
|  | PROCEDURĂ OPERAȚIONALĂ                             | Cod document<br>PO 04.2017 – Versiunea 05 |                 |
|   | PROCEDURA DE EVALUARE SI<br>SELECTIE A PROIECTELOR | Pag./Total<br>pag.                        | Pagină 9 din 73 |
|   |  | Data:                                     | 16.03.2023      |

complementarile ulterioare;

- c) **Acordul de delegare a sarcinilor legate de implementarea măsurilor din Programul Național de Dezvoltare Rurală 2014 – 2020** susținute prin Fondul European Agricol pentru Dezvoltare Rurală și Bugetul de stat, încheiat între AM-PNDR și AFIR nr.78061/6960/2015-P99/26.02.2015, cu modificările și completările ulterioare;
- d) **Ordonanța de urgență a Guvernului nr. 41/2014** privind înființarea, organizarea și funcționarea Agenției pentru Finanțarea Investițiilor Rurale, prin reorganizarea Agenției de Plăți pentru Dezvoltare Rurală și Pescuit, aprobată prin Legea nr. 43/2015, cu modificările și completările ulterioare;
- e) **Ordinul ministrului agriculturii și dezvoltării rurale nr. 1216/R/2018** privind aprobarea structurii organizatorice și a Regulamentului de organizare și funcționare pentru Agenția pentru Finanțarea Investițiilor Rurale;
- f) **Ordonanța Guvernului nr. 26/2000** cu privire la asociații și fundații, aprobată cu modificări și completări prin Legea nr.246/2000, cu modificările și completările ulterioare;
- g) **Hotărârea Guvernului nr. 226/2015** privind stabilirea cadrului general de implementare a măsurilor programului național de dezvoltare rurală cofinanțate din Fondul European Agricol pentru Dezvoltare Rurală și de la bugetul de stat, cu modificările și completările ulterioare;
- h) **Ordonanța de urgență a Guvernului nr. 49/2015** privind gestionarea financiară a fondurilor europene nerambursabile aferente politicii agricole comune, politicii comune de pescuit și politicii maritime integrate la nivelul Uniunii Europene, precum și a fondurilor alocate de la bugetul de stat pentru perioada de programare 2014-2020 și pentru modificarea și completarea unor acte normative din domeniul garantării;
- i) **Hotărârea Guvernului nr. 640/2016** pentru aprobarea Normelor metodologice de aplicare a prevederilor Ordonanței de urgență a Guvernului nr. 49/2015 privind gestionarea financiară a fondurilor europene nerambursabile aferente politicii agricole comune, politicii comune de pescuit și politicii maritime integrate la nivelul Uniunii Europene, precum și a fondurilor alocate de la bugetul de stat pentru perioada de programare 2014-2020 și pentru modificarea și completarea unor acte normative din domeniul garantării, precum și pentru modificarea și completarea unor acte normative din domeniul garantării
- j) **Ordinul ministrului agriculturii și dezvoltării rurale nr. 1.571/2014** privind aprobarea Bazei de date cu prețuri de referință pentru mașini, utilaje și echipamente agricole specializate ce va fi utilizată în cadrul Programului Național de Dezvoltare Rurală, cu modificările și completările ulterioare;
- k) **Ordinul ministrului agriculturii și dezvoltării rurale nr. 795/2016** pentru aprobarea manualelor de proceduri consolidate ale Agenției pentru Finanțarea Investițiilor Rurale aferente Programului Național de Dezvoltare Rurală 2014-2020, cu modificările și completările ulterioare;
- l) **Ordinul ministrului agriculturii și dezvoltării rurale nr. 794/2016** privind aprobarea

## ASOCIATIA GAL PLAIURILE OLTULUI

|   |  |  |                         |
|---|--|--|-------------------------|
|  | <b>PROCEDURĂ OPERAȚIONALĂ</b>                              | Cod document<br>PO 04.2017 – <i>Versiunea 05</i> |                         |
|   | <b>PROCEDURA DE EVALUARE SI<br/>SELECTIE A PROIECTELOR</b> | Pag./Total<br>pag.                               | Pagină 10 din <b>73</b> |
|   |  | Data:  | 16.03.2023              |

ghidurilor solicitantului aferente măsurilor, submăsurilor și schemelor de ajutor de stat sau de minimis din cadrul Programului Național de Dezvoltare Rurală 2014-2020, cu modificările și completările ulterioare;

- m) Ordonanța de urgență a Guvernului nr. 66/2011** privind prevenirea, constatarea și sancționarea neregulilor apărute în obținerea și utilizarea fondurilor europene și/sau a fondurilor publice naționale aferente acestora, cu modificările și completările ulterioare;
- n) Ordonanța de Urgență a Guvernului nr. 57/2019** privind Codul administrativ, cu modificările și completările ulterioare;
- o) Hotărârea Guvernului nr. 875/2011** pentru aprobarea Normelor metodologice de aplicare a prevederilor Ordonanței de urgență a Guvernului nr. 66/2011 privind prevenirea, constatarea și sancționarea neregulilor apărute în obținerea și utilizarea fondurilor europene și/sau a fondurilor publice naționale aferente acestora, cu modificările și completările ulterioare;
- p) Legea nr. 98/2016** privind achizițiile publice, cu modificările și completările ulterioare;
- q) Hotărârea Guvernului nr. 395/2016** pentru aprobarea normelor metodologice de aplicare a prevederilor referitoare la atribuirea contractului de achiziție publică/acordului-cadru din Legea nr. 98/2016 privind achizițiile publice, cu modificările și completările ulterioare.
- r) Legea nr. 190/2018 privind măsuri de punere în aplicare a Regulamentului (UE) 2016/679** al Parlamentului European și al Consiliului din 27 aprilie 2016 privind protecția persoanelor fizice în ceea ce privește prelucrarea datelor cu caracter personal și privind libera circulație a acestor date și de abrogare a Directivei 95/46/CE (Regulamentul general privind protecția datelor), cu modificările ulterioare;
- s) Legea nr. 161/2003** privind unele măsuri pentru asigurarea transparenței în exercitarea demnităților publice, a funcțiilor publice și în mediul de afaceri, prevenirea și sancționarea corupției, cu modificările și completările ulterioare;
- t) Legea nr. 184/2016** privind instituirea unui mecanism de prevenire a conflictului de interese în procedura de atribuire a contractelor de achiziție publică;
- u) Legea nr. 55/2020** privind unele măsuri pentru prevenirea și combaterea efectelor pandemiei de COVID-19 cu modificările ulterioare;
- v) Ordinul ministrului agriculturii și dezvoltării rurale nr. 107/2017** privind aprobarea schemei de ajutor de minimis "Sprijin pentru implementarea acțiunilor în cadrul strategiei de dezvoltare locală", cu modificările și completările ulterioare;
- w) Ordinul ministrului agriculturii și dezvoltării rurale nr. 1735/R/25.05.2020** pentru aprobarea Regulamentului privind instituirea unor măsuri pentru prevenirea și controlul infecțiilor, aplicabile la nivelul Ministerului Agriculturii și Dezvoltării Rurale.

| <b>ASOCIATIA GAL PLAIURILE OLTULUI</b>  |  |  |                         |
|---|--|--|-------------------------|
|  | <b>PROCEDURĂ OPERAȚIONALĂ</b>                              | Cod document<br>PO 04.2017 – <i>Versiunea 05</i> |                         |
|   | <b>PROCEDURA DE EVALUARE SI<br/>SELECTIE A PROIECTELOR</b> | Pag./Total<br>pag.                               | Pagină 11 din <b>73</b> |
|   |  | Data:  | 16.03.2023              |

#### **4. DESCRIEREA PROCEDURII**

##### **4.1 Derularea procesului de evaluare si selectie la nivelul Asociatiei GAL Plaiurile Oltului**

Principiile generale ale Procedurii de evaluare si selectie, avand caracter nediscriminatoriu, transparent, au fost stabilite în Strategia de Dezvoltare Locala de către **Asociatia GAL Plaiurile Oltului** și aprobate de catre AM-PNDR, prin selectia acesteia, astfel:

*\*Extras din Strategia de Dezvoltare Locala a Asociatiei GAL Plaiurile Oltului\**







#### **CAPITOLUL XI: Procedura de evaluare si selectie a proiectelor depuse in cadrul SDL**

In cadrul strategiei de dezvoltare locala a Asociatiei GAL PLAIURILE OLTULUI au fost elaborate fisele masurilor care corespund nevoilor din teritoriu si reflecta ce anume vizeaza sprijinul financiar, cine sunt potentialii beneficiari si permit punctarea ulterioara a criteriilor de selectie specifice fiecărei masuri. Criteriile de selectie utilizate permit ierarhizarea proiectelor astfel incat sprijinul financiar sa fie acordat acelor care corespund necesitatilor identificate in analiza SWOT si contribuie la indeplinirea obiectivelor stabilite in SDL.

**Evaluarea si selectia proiectelor** va urma o procedura transparenta si bine documentata, urmând a fi realizata pe baza criteriilor de evaluare si selectie avand la baza urmatoarele principii:

- ✚ GAL va lansa apelurile de selectie in conformitate cu procedura de evaluare si selectie aprobata de Consiliul Director pe baza unui calendar estimativ elaborat pentru fiecare an calendaristic;
- ✚ Pentru intocmirea si depunerea proiectului trebuie indeplinite **conditiile de conformitate si eligibilitate** mentionate in Ghidurile Solicitantului pentru masurile respective. **Punctajul acordat criteriilor de selectie** va fi prevazut in Ghidurile Solicitantului care vor fi afisate pe site-ul GAL Plaiurile Oltului;
- ✚ Potentialul beneficiar depune proiectul la sediul Asociatiei GAL Plaiurile Oltului, in perioada apelului, in zilele lucratoare, in intervalul orar al programului de lucru, sub forma de Cerere de Finantare. Va fi inregistrat si se va face conformitatea documentelor atasate in copii la dosarul original;
- ✚ Conformitatea si eligibilitatea dosarului de proiect sunt efectuate de catre angajatii GAL si se va respecta principiul de verificare “4 ochi”;
- ✚ Persoanele care vor participa la evaluarea proiectelor vor lua la cunostinta si vor semna declaratiile privind evitarea conflictului de interese, confidentialitate si impartialitate. In cazul in care unul dintre angajatii GAL sau membrii Comitetului de Selectie, Comisiei de Contestatii

## ASOCIATIA GAL PLAIURILE OLTULUI

|   |  |   |                         |
|---|--|---|-------------------------|
|    | <b>PROCEDURĂ OPERAȚIONALĂ</b>                              | Cod document<br>PO 04.2017 – Versiunea 05 |                         |
|    | <b>PROCEDURA DE EVALUARE SI<br/>SELECTIE A PROIECTELOR</b> | Pag./Total<br>pag.                        | Pagină 12 din <b>73</b> |
|   |  | Data:                                     | 16.03.2023              |

constata ca se afla in situatia de conflict de interese, acesta are obligatia de a solicita de indata inlocuirea sa.

- + Toate fisele de verificare vor fi semnate numai de catre angajatii GAL, chiar daca pentru efectuarea verificarilor acestia au beneficiat de consultanta sau suport tehnic extern;
- + Comitetul de Selectie este format din sapte membri titulari/ sapte membri supleanti: 5 reprezentanti ai sectorului privat si 2 reprezentanti al societatii civile. Membrii Comitetului de Selectie sunt din spatiul rural. Componenta nominala a Comitetului de Selectie a fost stabilita in cadrul Hotararii Adunarii Generale nr. 1/16.03.2016. Comitetul de Selectie se reuneste dupa primirea listelor cu proiectele depuse si a informarilor realizate de catre echipa tehnica cu privire la aceste proiecte. Pentru transparenta procesului de selectie, la sedintele Comitetului va fi invitat sa participe – fara drept de vot - si un reprezentant al Ministerului Agriculturii si Dezvoltarii Rurale de la nivelul judetului/regiunii. La selectia proiectelor se va aplica regula „dublului cворum”, respectiv pentru validarea voturilor, este necesar ca in momentul selectiei sa fie prezenti cel putin 50% din parteneri, din care peste 50% sa fie din mediul privat si societate civila, iar reprezentantii entitatilor din mediul urban sa nu depaseasca 25% din numarul membrilor.
- + Inaintea demararii procesului de selectie, membrii Comitetului de Selectie isi vor asuma si vor semna declaratiile privind evitarea conflictului de interese, confidentialitate si impartialitate;
- + Comitetul de Selectie analizeaza listele proiectelor eligibile si neeligibile, iar procesul de selectie are la baza urmatoarele principii:
  - Selectia se face in ordinea descrescatoare a punctajului total rezultat in baza cumulării punctajului obtinut pentru fiecare criteriu de selectie. Proiectele eligibile vor fi selectate pentru a primi finantare in limita bugetului alocat pentru o masura;
  - In cazul in care exista proiecte cu punctaj egal avand acelasi punctaj pe criterii, selectia se va face in ordinea descrescatoare a valorii totale eligibile a proiectelor, exprimata in lei.
- + Dupa incheierea procesului de evaluare si selectie, Comitetul de Selectie va intocmi un Raport de Selectie si un Proces verbal al intalnirii, in care vor fi inscise proiectele retrase, neeligibile, eligibile neselectate si eligibile selectate, valoarea acestora, numele solicitantilor, iar pentru proiectele eligibile punctajul obtinut pentru fiecare criteriu de selectie. Raportul de Selectie va fi publicat pe pagina de web a GAL. In baza acestuia, GAL va transmite notificari cu rezultatele selectiei catre solicitanti.
- + Contestatiile privind decizia de nefinantare a proiectelor rezultata ca urmare a aplicarii procesului de selectie la nivelul GAL vor fi depuse in termenul prevazut in cadrul Procedurii de selectie. Comisia de Contestatii va fi alcatuita din 5 membri titulari/5 membri supleanti care vor fi nominalizati de catre Consiliul Director. In urma analizei contestatiilor depuse va fi elaborat Raportul Comisiei de Solutionare a Contestatiilor. Acesta va fi publicat pe site-ul GAL, iar rezultatele individuale vor fi comunicate contestatarilor prin notificare scrisa.
- + In Raportul de Selectie Final vor fi evidentiata proiectele declarate eligibile si selectate dupa

## ASOCIATIA GAL PLAIURILE OLTULUI

|   |  |  |                         |
|---|--|--|-------------------------|
|  | <b>PROCEDURĂ OPERAȚIONALĂ</b>                              | Cod document<br>PO 04.2017 – <i>Versiunea 05</i> |                         |
|   | <b>PROCEDURA DE EVALUARE SI<br/>SELECȚIE A PROIECTELOR</b> | Pag./Total<br>pag.                               | Pagină 13 din <b>73</b> |
|   |  | Data:  | 16.03.2023              |

solutionarea contestatiilor. GAL va publica pe pagina de web proprie Raportul de Selectie Final si va instiinta solicitantii asupra rezultatelor procesului de evaluare si selectie.

La momentul elaborării Procedurii de evaluare si selecție a proiectelor, GAL a avut în vedere următoarele aspecte:

- ❖ promovarea egalității dintre bărbați și femei și a integrării de gen, cât și prevenirea oricărei discriminări pe criterii de sex, origine rasială sau etnică, religie sau convingeri, handicap, vârstă sau orientare sexuală;
- ❖ stabilirea unor criterii obiective în ceea ce privește selectarea operațiunilor care să evite conflictele de interese, care garantează că peste 50 % din voturile privind deciziile de selecție sunt exprimate de partenerii din mediul privat si societatea civila.

Selecția proiectelor în cadrul GAL va fi realizată de către un Comitet de Selecție a Proiectelor stabilit de către organele de conducere (Adunarea Generală a Asociațiilor și Consiliul Director), format din 7 membri ai parteneriatului. Pentru fiecare membru al Comitetului de Selecție a Proiectelor a fost stabilit, de asemenea, un membru supleant.

|  |                |                |
|--|----------------|----------------|
| <b>PARTENERI PUBLICI 0 %</b>                                   |                |                |
| <b>PARTENERI PRIVATI 71% - Titular/Supleant</b>                |                |                |
| Partener   | Funcția în CS  | Tip/Observatii |
| SC Prestari Dobrun SRL/ SC Badalex SRL                         | Membru         | rural/rural    |
| Bondrescu Cristian PFA/ SC Infal Prest SRL                     | Secretar       | rural/rural    |
| Osicons GDM House SRL/ Farmacia Pharma Byamar SRL              | Membru         | rural/rural    |
| SC Fratii Rosca SRL/ SC Galetan Marprod SRL                    | Membru         | rural/rural    |
| Diaconu Florinel Narcis II/ Iliescu Eugenia II                 | Membru         | rural/rural    |
| <b>SOCIETATE CIVILA 29%</b>                                    |                |                |
| Partener   | Funcția în CS  | Tip/Observatii |
| Ferma Elias Bondrea/ Asociatia pt Cultura si Initiativa Civica | Presedinte     | rural/rural    |
| Asociatia Iancu Jianu/ Asociatia Amala                         | Vicepresedinte | rural/ urban   |
| <b>PERSOANE FIZICE RELEVANTE 0%</b>                            |                |                |

*Tabelul 1 – Componenta Comitetului de Selecție a Proiectelor – membri titulari si supleanti (extras HOT. AGA nr. 1/16.04.2019 a Asociației GAL Plaiurile Oltului)*

În cadrul procesului de selecție a proiectelor se va aplica regula „dublu cvorum”, respectiv pentru validarea voturilor este necesar ca, în momentul selecției, să fie prezenți cel puțin 50% din membrii Comitetului de Selecție a Proiectelor, din care peste 50% să fie din mediul privat și societate civilă, iar organizațiile din mediul urban sa reprezinte mai puțin de 25%. Dacă unul dintre membrii Comitetului de Selecție a Proiectelor constată că se află într-o situație de conflict de

## ASOCIATIA GAL PLAIURILE OLTULUI

|   |  |  |                         |
|---|--|--|-------------------------|
|  | <b>PROCEDURĂ OPERAȚIONALĂ</b>                              | Cod document<br>PO 04.2017 – <i>Versiunea 05</i> |                         |
|   | <b>PROCEDURA DE EVALUARE SI<br/>SELECTIE A PROIECTELOR</b> | Pag./Total<br>pag.                               | Pagină 14 din <b>73</b> |
|   |  | Data:  | 16.03.2023              |

interese în raport cu unul dintre solicitanții proiectelor depuse pentru selecție, acesta nu are drept de vot și nu va participa la întâlnirea comitetului respectiv.

Totodata, atat reprezentantul legal al solicitantului/potentialului beneficiar, cat si toate persoanele implicate in procesul de evaluare si selectie (membrii echipei tehnice a GAL, membrii Comitetului de Selectie a Proiectelor, membrii Comisiei de Solutionare a Contestatiilor etc.) vor respecta prevederile Regulamentului (UE) nr. 679/2016 privind protecția persoanelor fizice în ceea ce privește prelucrarea datelor cu caracter personal și libera circulație a acestor date.

**In cazul membrilor ce participa fizic la intrunirile Comitetului de Selectie, este necesara completarea Declaratiei cu privire la zadarnicirea combaterii bolilor, pe perioada starii de urgenta/alerta instituita la nivel national, provocata de pandemia COVID-19.**

*\*Extras din Strategia de Dezvoltare Locala a Asociatiei GAL Plaiurile Oltului\**

### **CAPITOLUL XII: Descrierea mecanismelor de evitare a posibilelor conflicte de interese conform legislatiei nationale**

Conform legislatiei comunitare si nationale in vigoare, conflictul de interese poate fi definit ca acea situatie sau imprejurare in care interesul personal, direct ori indirect al responsabilului contravine interesului public, astfel incat afecteaza sau ar putea afecta independent si impartialitatea sa in luarea deciziilor ori indeplinirea la timp si cu obiectivitate a indatoririlor care ii revin in exercitarea functiei detinute. Toate persoanele implicate, la nivelul GAL, in evaluarea si selectia proiectelor vor completa o Declaratie privind evitarea conflictului de interese, conform art. 10, 11 din OG 66/2011, Sec. II – Reguli in materia conflictului de interese.







#### **“ART. 10**

- (1) Persoanele fizice/juridice care participa direct in procesul de verificare/evaluare a cererilor de finantare nu pot fi solicitanti si/sau nu pot acorda servicii de consultanta unui solicitant.
- (2) Incalcarea prevederilor alin. (1) se sanctioneaza cu excluderea solicitantului din procedura de selectie.
- (3) Autoritatile cu competente in gestionarea fondurilor europene au obligatia sa solicite instantei anulara contractului/acordului/deciziei de finantare care a fost incheiat/emisa cu incalcarea prevederilor alin. (1).
- (4) In cazul in care autoritatea cu competente in gestionarea fondurilor europene solicita completari ale documentatiei depuse in vederea verificarii/evaluarii, aceasta activitate nu are caracter de consultanta.

#### **ART. 11**

- (1) Nu au dreptul sa fie implicati in procesul de verificare/evaluare/aprobare a cererilor de

## ASOCIATIA GAL PLAIURILE OLTULUI

|   |  |  |                         |
|---|--|--|-------------------------|
|    | <b>PROCEDURĂ OPERAȚIONALĂ</b>                              | Cod document<br>PO 04.2017 – <i>Versiunea 05</i> |                         |
|    | <b>PROCEDURA DE EVALUARE SI<br/>SELECTIE A PROIECTELOR</b> | Pag./Total<br>pag.                               | Pagină 15 din <b>73</b> |
|   |  | Data:  | 16.03.2023              |

finantare sau a programelor in cadrul unei proceduri de selectie urmatoarele persoane:

- cele care detin parti sociale, parti de interes, actiuni din capitalul subscris al unuia dintre solicitanti sau care fac parte din consiliul de administratie/organul de conducere ori de supervizare a unuia dintre solicitanti;
- sot/sotie, ruda sau afin pana la gradul al doilea inclusiv cu persoane care detin parti sociale, parti de interes, actiuni din capitalul subscris al unuia dintre solicitanti ori care fac parte din consiliul de administratie/organul de conducere/supervizare a unuia dintre solicitanti;
- cele despre care se constata ca pot avea un interes de natura sa le afecteze imparțialitatea pe parcursul procesului de verificare/evaluare/aprobare a cererilor de finantare.

(2) Prevederile alin. (1) se aplica si persoanelor implicate in procesul de verificare/aprobare/plata a cererilor de rambursare/plata prezentate de beneficiari.

(3) Incalcarea prevederilor alin. (1) se sanctioneaza cu excluderea solicitantului din procedura de selectie.

(5) Incalcarea prevederilor alin. (2) se sanctioneaza cu deduceri/excluderi din cheltuielile solicitate la plata/rambursare, in functie de prejudiciul posibil de provocat ori deja provocat fondurilor europene si/sau fondurilor publice nationale aferente acestora”.

### **4.2 Lansarea apelurilor de selectie**

Apelurile lansate de GAL se adresează solicitanților eligibili stabiliți prin fișele măsurilor incluse in SDL, care sunt interesați de elaborarea, depunerea și implementarea unor proiecte care răspund obiectivelor și priorităților din SDL. Numarul acestora si perioada lansarilor se stabilesc de catre Consiliul Director al Asociatiei GAL Plaiurile Oltului, in functie de evolutia gradului de contractare a proiectelor si a bugetului alocat de catre AM-PNDR.



În contextul fișei tehnice a Sub-măsurii 19.2, solicitanții / beneficiarii eligibili ai operațiunilor implementate prin LEADER sunt entități publice sau private, stabilite prin fișa măsurii din SDL, autorizate / constituite juridic la momentul depunerii Cererii de Finanțare.

**Atenție!** În cazul proiectelor de investiții, un solicitant nu poate depune mai mult de un proiect pe o măsură în cadrul aceleiași sesiuni lansate de GAL.

În cazul sesiunilor aferente măsurilor prin care se finanțează infrastructură socială, acțiuni adresate minorităților GAL are obligația de a lansa apeluri de selecție adresate entităților interesate și de a întreprinde toate demersurile pentru a asigura implementarea până la finalul anului 2025, inclusiv depunerea și efectuarea ultimei plăți, a cel puțin un proiect pentru fiecare din aceste măsuri, pentru care GAL a primit punctaj la selecția SDL. Această prevedere se aplică și pentru depunerea și implementarea proiectelor de către GAL, în calitate de beneficiar direct al sprijinului sau partener al beneficiarului în cazul măsurilor de infrastructură socială, cu condiția acreditării ca furnizor de servicii sociale.

Pentru măsurile pentru care s-a primit punctaj la selecția SDL, GAL are obligația de a

## ASOCIATIA GAL PLAIURILE OLTULUI

|   |  |  |                         |
|---|--|--|-------------------------|
|  | <b>PROCEDURĂ OPERAȚIONALĂ</b>                              | Cod document<br>PO 04.2017 – <i>Versiunea 05</i> |                         |
|  | <b>PROCEDURA DE EVALUARE SI<br/>SELECTIE A PROIECTELOR</b> | Pag./Total<br>pag.                               | Pagină 16 din <b>73</b> |
|   |  | Data:  | 16.03.2023              |

depune proiect alături de alți potențiali beneficiari, pentru a se asigura îndeplinirea criteriilor de selecție. În vederea evitării conflictului de interese, GAL va externaliza evaluarea proiectelor depuse în cadrul apelului în care GAL aplică ca solicitant sau partener către o entitate independentă. Evitarea conflictului de interese trebuie să se asigure și la nivelul entității către care se externalizează evaluarea. În situația în care o parte dintre membrii Comitetului de selecție au participat la elaborarea proiectului, aceștia nu vor lua parte la procesul de selecție și nu vor semna Raportul de selecție.

Pentru aceste proiecte, în etapa de evaluare, AFIR va realiza verificări suplimentare și se va asigura de faptul că s-au aplicat corespunzător criteriile de eligibilitate și selecție stabilite în cadrul SDL.

În cazul în care Asociația GAL Plaiurile Oltului va solicita modificarea SDL, aceasta poate lansa apelurile de selecție conform noii forme a strategiei, doar după aprobarea de către DGDR AM-PNDR a modificărilor solicitate. Modificarea strategiei se realizează conform indicațiilor DGDR AM-PNDR. După primirea aprobării de la DGDR AM-PNDR, Asociația GAL Plaiurile Oltului solicită modificarea Acordului – cadru de finanțare prezentare aferent Sub-măsurii 19.4, ce vizează revizuirea SDL – Anexa nr. III la Acordul – cadru de finanțare. Este obligatoriu ca proiectele selectate în urma apelului lansat conform strategiei modificate să fie depuse la OJFIR la o dată ulterioară datei de modificare a Acordului – cadru de finanțare.

În procesul de elaborare și lansare a apelului de selecție, Asociația GAL Plaiurile Oltului va avea în vedere versiunea în vigoare a Ghidului de implementare a Sub-măsurii 19.2, disponibil pe pagina de internet a AFIR ([www.afir.info](http://www.afir.info)) la momentul publicării apelului de selecție.

Pentru toate proiectele depuse în cadrul submăsurii 19.2 se vor respecta prevederile LEADER (în funcție de tipul de proiect) din cadrul HG nr. 226/2015, cu modificările și completările ulterioare, privind stabilirea cadrului general de implementare a măsurilor PNDR, inclusiv, după caz, prevederile Schemei de ajutor de minimis - “Sprijin pentru implementarea acțiunilor în cadrul strategiei de dezvoltare locală”, aprobată prin Ordinul ministrului agriculturii și dezvoltării rurale nr. 107/24.04.2017.

**Măsurile care pot beneficia de fonduri EURI din cadrul SDL sunt încadrate în prevederile Regulamentului (UE) nr. 1305/2013 la articolul 20, alin. (1), lit. b) – pentru investiții în infrastructură socială.**

**Atenție! GAL are obligația de a lansa apeluri distincte destinate proiectelor care beneficiază de fonduri EURI, astfel încât proiectele finanțate din componenta EURI să fie monitorizate separat, atât din punct de vedere al valorii, cât și al indicatorilor, proiectele finanțate având o codificare specifică față de restul proiectelor.**

**Atenție!** Proiectele depuse și selectate se vor implementa până la finalul anului 2025, inclusiv depunerea și efectuarea ultimei cereri de plată. În acest sens, în documentele de accesare, GAL are obligația de a informa potențialii beneficiari asupra termenului de finalizare a proiectelor (inclusiv efectuarea ultimei plăți) la data de 31.12.2025 (cu respectarea instrucțiunilor de plată -



| <b>ASOCIATIA GAL PLAIURILE OLTULUI</b>  |  |  |                         |
|---|--|--|-------------------------|
|  | <b>PROCEDURĂ OPERAȚIONALĂ</b>                              | Cod document<br>PO 04.2017 – <i>Versiunea 05</i> |                         |
|   | <b>PROCEDURA DE EVALUARE SI<br/>SELECTIE A PROIECTELOR</b> | Pag./Total<br>pag.                               | Pagină 17 din <b>73</b> |
|   |  | Data:  | 16.03.2023              |

anexă la Contractul de finanțare, privind depunerea ultimei cereri de plată aferentă proiectului).

**Atenție!** Pentru proiectele care se supun ajutorului de minimis, contractarea se va efectua până la data de 31.12.2023.

Pentru Asociația GAL Plaiurile Oltului care beneficiază și de fonduri provenite din tranziție (FEADR + EURI) valoarea totală alocată pe SDL este constituită din disponibilul existent la care se adaugă sumele provenite din tranziție, iar termenele susmenționate se vor aplica la valoarea totală alocată pe SDL.

Apelul de selecție se adresează actorilor locali sau altor beneficiari care propun proiecte care vor fi implementate în aria de acoperire a GAL Plaiurile Oltului, respectiv în următoarele localități:

- Județul Olt: Osica de Jos, Falcoiu, Dobrun, Sopirlita, Pirscoveni, Brancoveni, Piatra Olt, Birza, Voineasa, Dobrosloveni, Farcasele, Stoenesti, Babiciu, Scarisoara, Cezieni, Deveselu, Vladila, Draghicieni, Studina;
- Județul Dolj: Teslui.

Asociația GAL Plaiurile Oltului are obligația de a elabora un Calendar estimativ al lansării măsurilor prevăzute în SDL pentru fiecare an calendaristic și de a-l face public pe pagina web, precum și în mod direct oricărui potențial beneficiar care se adresează asociației. Calendarul estimativ publicat și afișat cel puțin la sediile primăriilor partenere GAL poate fi modificat cu cel puțin cinci zile lucrătoare înainte de începerea sesiunii, putând fi modificate datele de lansare a sesiunilor și alocările, în sensul creșterii sau diminuării acestora.

### **Nota!**

*Apelul de selecție se lansează cu minimum 30 de zile calendaristice înainte de data limită de depunere a proiectelor, în așa fel încât potențialii beneficiari să aibă timp suficient pentru pregătirea și depunerea acestora.*

*Apelul de selecție se poate lansa cu minimum 10 zile calendaristice înainte de data limită de depunere a proiectelor la GAL numai în situația în care acest apel de selecție va conține toate prevederile și informațiile care au făcut obiectul ultimului apel de selecție pe măsura(rile) respectivă(e), inclusiv punctajele pentru criteriile de selecție, cu excepția alocării financiare/sesiune, fiind astfel respectat principiul transparenței.*

*Apelurile de selecție pot fi prelungite cu aprobarea Consiliului Director al GAL în conformitate cu procedurile interne ale GAL, după aceleași principii ca în cazul lansării apelului de selecție cu privire la asigurarea transparenței. Adresa de solicitare a prelungirii apelului de selecție, împreună cu aprobarea Consiliului Director, vor fi transmise la CDRJ, în vederea avizării. Astfel, publicitatea prelungirii apelurilor de selecție se va face, obligatoriu, în aceleași condiții în care a fost anunțat apelul de selecție. Anunțul privind prelungirea trebuie să se facă numai în timpul sesiunii în derulare, nu mai târziu de ultima zi a acestei sesiuni.*

*În situația în care, pe parcursul derulării apelului de selecție se impune modificarea unor*

## ASOCIATIA GAL PLAIURILE OLTULUI

|   |  |   |                         |
|---|--|---|-------------------------|
|  | <b>PROCEDURĂ OPERAȚIONALĂ</b>                              | Cod document<br>PO 04.2017 – Versiunea 05 |                         |
|   | <b>PROCEDURA DE EVALUARE SI<br/>SELECTIE A PROIECTELOR</b> | Pag./Total<br>pag.                        | Pagină 18 din <b>73</b> |
|   |  | Data:                                     | 16.03.2023              |

condiții de accesare (inclusiv datorită unor modificări legislative), Asociația GAL Plaiurile Oltului trebuie să emită o erată aprobată de Consiliul Director. Erata trebuie să vizeze doar modificări care nu contravin prevederilor aplicabile (Fisa măsurii din SDL, Ghidul de implementare și Manualul de procedură pentru submăsură 19.2, cap.8.1 din PNDR, HG nr. 226/2015 și legislația specifică în domeniu). Erata aprobată de Consiliul Director trebuie înaintată către CDRJ însoțită de un Memoriu justificativ privind modificările propuse, în vederea avizării.

Erata se postează pe pagina de internet-a GAL cel târziu în ziua imediat următoare avizării acesteia de către consilierul CDRJ responsabil cu monitorizarea GAL, dar nu mai târziu de ultima zi a respectivei sesiuni, având indicată în mod obligatoriu data postării.

După postarea Eratei pe site-ul Asociației GAL Plaiurile Oltului, perioada aferentă sesiunii de depunere va fi prelungită cu cel puțin 10 zile calendaristice pentru a permite solicitanților depunerea proiectelor în conformitate cu cerințele apelului de selecție adaptate noilor prevederi legislative.

În cazul în care se constată încălcări procedurale de natură să afecteze procesul de evaluare și selecție, DGDR AM PNDR poate dispune anularea sau suspendarea apelului de selecție.

Pentru asigurarea transparenței, calendarul estimativ și calendarul modificat vor fi postate, cu cel puțin cinci zile lucrătoare înainte de lansarea sesiunii, pe pagina web a GAL și afișate, cel puțin, la sediile primăriilor din teritoriul GAL.

În vederea deschiderii sesiunilor de primire a proiectelor, GAL lansează pe plan local apeluri de selecție a proiectelor, conform priorităților descrise în strategie, având obligația de a asigura măsurile minime obligatorii în ceea ce privește publicitatea apelurilor de selecție și eventuala prelungire a acestora, fiecare apel de selecție fiind publicat / afișat:

❖ Pe site-ul propriu (variante detaliată și varianta simplificată), în secțiunea dedicată apelurilor de selecție, respectiv disponibilitatea la sediul GAL pe suport tipărit a variantei detaliată a apelului;

Varianta detaliată a Apelului de selecție poate conține link-uri cu trimitere la secțiunile din cadrul portalului web în care se regăsesc informațiile privind documentele și cerințele obligatorii. Apelurile de selecție care au expirat se vor menține pe site în secțiunea "arhiva" pe toată perioada de implementare (până la finalul anului 2025) și monitorizare a SDL.

❖ La sediul GAL (variante detaliată, pe suport tipărit și electronic);







❖ La sediile primăriilor partenere GAL (variante simplificată);

GAL va face dovada afișării apelului de selecție, în acest caz, prin realizarea de fotografii concludente, care vor fi păstrate în vederea unor controale ulterioare.

❖ Prin mijloacele de informare mass-media (variante simplificată), după caz:

- Publicare de anunțuri în presa scrisă cu distribuție la nivelul județului;
- Publicarea de anunțuri în presa on-line;
- Difuzări la radio care acopera teritoriul GAL;

## ASOCIATIA GAL PLAIURILE OLTULUI

|   |  |  |                         |
|---|--|--|-------------------------|
|    | <b>PROCEDURĂ OPERAȚIONALĂ</b>                              | Cod document<br>PO 04.2017 – <i>Versiunea 05</i> |                         |
|    | <b>PROCEDURA DE EVALUARE SI<br/>SELECTIE A PROIECTELOR</b> | Pag./Total<br>pag.                               | Pagină 19 din <b>73</b> |
|   |  | Data:  | 16.03.2023              |

- Difuzari la televiziunea locala care acopera teritoriul GAL.

*În situația în care GAL lansează simultan mai multe apeluri de selecție, aferente unor măsuri diferite din cadrul SDL, publicitatea se poate realiza prin publicarea / difuzarea unui singur anunț în presa scrisă / on-line / radio / TV locală, care să cuprindă informațiile aferente fiecăruia dintre apelurile lansate.*

Varianta detaliata a Apelului de selectie va contine minim urmatoarele informatii:

- ❖ Data lansării apelului de selecție (data deschiderii sesiunii de depunere a proiectelor la GAL);
- ❖ Data limită de depunere a proiectelor;
- ❖ Locul și intervalul orar în care se pot depune proiectele;
- ❖ Fondul disponibil – alocat în acea sesiune, cu următoarele precizări:
  - Suma maximă nerambursabilă care poate fi acordată pentru finanțarea unui proiect;
  - Valoarea maximă eligibilă (sumă nerambursabilă) nu poate depăși 200.000 de euro/proiect și va respecta cuantumul maxim prevăzut în fișa tehnică a măsurii din SDL, dacă acesta este mai mic de 200.000 de euro;
  - Intensitatea sprijinului nu poate depăși intensitatea aprobată de către DGDR AM-PNDR pentru măsura în cauză, prin aprobarea SDL. Pentru măsurile care se regasesc in obiectivele masurilor de dezvoltare rurala (masurile / sub-masurile Regulamentului (UE) nr. 1305/2013), intensitatea sprijinului nu poate depasi limita maxima prevazuta in Anexa nr. II la Regulamentul antementionat. Pentru masurile cu sprijin forfetar, valoarea sumei nu va depasi limitele cuantumulului stabilit in PNDR pentru aceleasi tipuri de operatiuni la care se aplica acest tip de sprijin.
- ❖ Modelul de cerere de finanțare pe care trebuie să-l folosească solicitanții (versiune editabilă);
- ❖ Documentele justificative pe care trebuie să le depună solicitantul odată cu depunerea proiectului în conformitate cu cerințele fișei măsurii din SDL și ale Ghidului solicitantului elaborat de către GAL pentru măsura respectivă. Se vor menționa și documentele justificative pe care trebuie să le depună solicitantul în vederea punctării criteriilor de selecție;
- ❖ Cerințele de eligibilitate pe care trebuie să le îndeplinească solicitantul, inclusiv metodologia de verificare a acestora;
- ❖ Procedura de selecție aplicată de Comitetul de Selecție a Proiectelor;
- ❖ Criteriile de selecție cu punctajele aferente, punctajul minim pentru selectarea unui proiect și criteriile de departajare ale proiectelor cu același punctaj, inclusiv metodologia de verificare a acestora. Punctajele aferente fiecărui criteriu de selecție se stabilesc cu aprobarea Consiliului Director;
- ❖ Data și modul de anunțare a rezultatelor procesului de selecție (notificarea solicitanților, publicarea Raportului de Selecție);
- ❖ Datele de contact ale GAL unde solicitanții pot obține informații detaliate;
- ❖ Alte informații pe care GAL le consideră relevante (ex.: detalii despre monitorizarea plăților,

| <b>ASOCIATIA GAL PLAIURILE OLTULUI</b>  |  |  |                         |
|---|--|--|-------------------------|
|  | <b>PROCEDURĂ OPERAȚIONALĂ</b>                              | Cod document<br>PO 04.2017 – <i>Versiunea 05</i> |                         |
|   | <b>PROCEDURA DE EVALUARE SI<br/>SELECTIE A PROIECTELOR</b> | Pag./Total<br>pag.                               | Pagină 20 din <b>73</b> |
|   |  | Data:  | 16.03.2023              |

data limita de depunere a ultimei cereri de plata).

Aceste informatii vor fi prezentate de catre GAL in apelurile de selectie – varianta detaliata, publicata pe pagina de internet a GAL-ului si disponibila, pe suport tiparit si electronic (CD/DVD) la sediul GAL-ului. Astfel, pe pagina de internet a GAL vor fi postate anunțurile privind apelurile de selecție, varianta simplificată și varianta detaliată, cu semnătura consilierului CDRJ care a avizat apelul de selecție.







Pentru variantele publicate in presa scrisa / presa online / mass media si in variantele afisate la sediile primariilor UAT membre in GAL, se vor prezenta variante simplificate ale anuntului de selectie, care sa cuprinda urmatoarele informatii:

- ❖ Data lansarii apelului de selectie (data inceperii sesiunii);
- ❖ Masura lansata prin apelul de selectie - cu tipurile de beneficiari eligibili;
- ❖ Fondurile disponibile pentru masura respectiva;
- ❖ Suma maxima nerambursabila care poate fi acordata pentru un proiect;
- ❖ Data limita de primire a proiectelor si locul depunerii proiectelor;
- ❖ Precizarea ca informatii detaliate privind accesarea si derularea masurii sunt cuprinse in Ghidul solicitantului si Procedura de evaluare si selectie a proiectelor elaborate de GAL pentru masura respectiva, cu trimitere la site-ul GAL Plaiurile Oltului;
- ❖ Datele de contact pentru informatii suplimentare;
- ❖ Disponibilitatea la sediul GAL a unei versiuni electronice si pe suport tiparit a informatiilor detaliate aferente masurilor lansate.

Reprezentantul CDRJ va verifica si va aviza modul in care Asociatia GAL Plaiurile Oltului organizeaza si lanseaza fiecare apel de selectie, in baza urmatoarelor criterii, conform *Formularului de verificare a apelului de selectie*:

| <b>CRITERIU DE VERIFICARE – ORGANIZAREA APELULUI DE SELECTIE</b>   |
|--|
| <p><b>Documentele de accesare sunt aprobate de conducerea GAL</b></p> <p>Se verifică dacă documentele de accesare (Ghidurile, proceduri, anexe, formulare) aferente măsurilor ce vor fi lansate sunt aprobate de Adunarea Generală a GAL/Consiliul Director al GAL (AGA/CD)/Reprezentant legal, în conformitate cu prevederile statutare și procedurile interne ale GAL.</p> <p>Aprobarea AGA/CD se poate realiza și prin procedură scrisă ori prin teleconferință/videoconferință sau combinarea metodelor de întrunire a organelor de conducere, conform mențiunilor din Ghidul Grupurilor de Acțiune Locală pentru implementarea SDL.</p> |
| <p><b>Prevederile din Ghidul Solicitantului corespund cu prevederile din fișa măsurii din SDL</b></p> <p>Se verifică dacă Ghidurile Solicitantului respectă prevederile din fișa măsurii în special în ceea</p>  |

## ASOCIATIA GAL PLAIURILE OLTULUI

|   |  |  |                         |
|---|--|--|-------------------------|
|    | <b>PROCEDURĂ OPERAȚIONALĂ</b>                              | Cod document<br>PO 04.2017 – <i>Versiunea 05</i> |                         |
|    | <b>PROCEDURA DE EVALUARE SI<br/>SELECTIE A PROIECTELOR</b> | Pag./Total<br>pag.                               | Pagină 21 din <b>73</b> |
|   |  | Data:  | 16.03.2023              |

ce privește tipul de beneficiari, condiții de eligibilitate, criteriile de selecție, acțiuni eligibile etc..

### **Ghidul Solicitantului respectă prevederile specifice tipurilor de operațiuni finanțate prin măsură**

Se verifică dacă Ghidurile Solicitantului respectă prevederile specifice din Ghidul de implementare a sub-măsurii 19.2 ”Sprijin pentru implementarea acțiunilor în cadrul Strategiei de Dezvoltare Locală”.

### **Alocarea financiară a sesiunii este în conformitate cu planul de finanțare aprobat de DGDR AM PNDR.**

Se verifică dacă alocarea financiară a sesiunii este mai mică sau egală cu alocarea financiară pe măsura respectivă (componenta A+B) din planul de finanțare aprobat de DGDR AM PNDR. În cazul în care au existat realocări financiare/finanțări ale proiectelor care vizează măsura respectivă, se verifică dacă alocarea financiară a sesiunii este în conformitate cu alocarea disponibilă.

În cazul în care anterior au fost lansate sesiuni, se verifică dacă alocarea financiară corespunde cu suma disponibilă în urma selectării/finanțării proiectelor, conform Raportului de Selecție aprobat.

### **Cererea de finanțare cuprinde elementele minime din modelul cadru indicat în Anexa 1 la Ghidul de implementare a sub-măsurii 19.2**

Se verifică dacă cererea de finanțare corespunde cu încadrarea/corespondența din ”Anexa 1 - Corelarea tipurilor de acțiuni eligibile în cadrul Sub-măsurii 19.2 cu modelul-cadru de cerere de finanțare specifică măsurilor clasice finanțate prin PNDR 2014-2020 în funcție de obiectivul proiectului și tipul de beneficiar”.



### **Modelul-cadru de cerere de finanțare este adaptat specificului măsurii**

Se verifică dacă modelul-cadru de cerere de finanțare este adaptat în funcție de condițiile descrise în fișa măsurii din SDL și prevederile aplicabile tipurilor de operațiuni specifice măsurii din Ghidul de implementare a sub-măsurii 19.2 ”Sprijin pentru implementarea acțiunilor în cadrul Strategiei de Dezvoltare Locală”.







În cazul în care măsura o impune, se vor pune la dispoziția solicitantului toate tipurile de cereri de finanțare care pot fi utilizate în funcție de tipul proiectului.

### **Fișa de evaluare a eligibilității proiectelor este adaptată specificului măsurii**

Se verifică dacă:

-  criteriile de eligibilitate din cadrul fișelor de verificare E1.2 specifice sub-măsurii 19.2, în funcție de tipul de operațiuni finanțate prin măsură sunt incluse în fișa de evaluare a eligibilității proiectelor și în fișa de verificare pe teren (dacă este cazul);
-  criteriile de eligibilitate suplimentare precizate în fișa măsurii din SDL (dacă este cazul) sunt incluse în fișa de evaluare a eligibilității proiectelor și în fișa de verificare pe teren (dacă este cazul);
-  există o metodologie de verificare a criteriilor de eligibilitate;

## ASOCIATIA GAL PLAIURILE OLTULUI

|   |  |   |                  |
|---|--|---|------------------|
|    | <b>PROCEDURĂ OPERAȚIONALĂ</b>                              | Cod document<br>PO 04.2017 – Versiunea 05 |                  |
|    | <b>PROCEDURA DE EVALUARE SI<br/>SELECTIE A PROIECTELOR</b> | Pag./Total<br>pag.                        | Pagină 22 din 73 |
|   |  | Data:                                     | 16.03.2023       |

✚ există corelare între punctele de verificare și metodologia aferentă.

### **Fișa de evaluare a criteriilor de selecție este în conformitate cu prevederile din SDL**

În funcție de gradul de detaliu din fișa măsurii din SDL, se verifică următoarele:

- 1) dacă în fișa măsurii au fost expuse criteriile de selecție – se verifică dacă sunt preluate toate criteriile de selecție și expusă metodologia de verificare a acestora;
- 2) dacă în fișa măsurii au fost expuse principiile de selecție – se verifică dacă toate criteriile au fost stabilite în baza principiilor existente și dacă a fost expusă metodologia de verificare a acestora.
- 3) corelarea punctelor de verificare cu metodologia aferentă.

### **Structura Ghidului Solicitantului cuprinde minimum de informații necesare pentru accesarea sprijinului**

Se verifică dacă Ghidul Solicitantului cuprinde informații detaliate privind:

- ✚ depunerea proiectelor,
- ✚ procesul de evaluare și selecție,
- ✚ categoriile de beneficiari,
- ✚ costurile eligibile și neeligibile,
- ✚ termene-limită și condiții pentru depunerea cererilor de plată a avansului și a celor aferente tranșelor de plată,
- ✚ tipurile de documente, avize, autorizații sau studii, după caz, pe care solicitanții sau beneficiarii trebuie să le prezinte.

### **Procedura de evaluare și selecție este elaborată în conformitate cu prevederile SDL**







Se verifică dacă informațiile cuprinse în procedura de evaluare și selecție corespund cu prevederile capitolului XI - "Procedura de evaluare și selecție a proiectelor depuse în cadrul SDL" și/sau din Regulamentul de Organizare și Funcționare specific GAL din Capitolul IX din SDL.

### **Procedura de evaluare și selecție cuprinde următoarele informațiile minime necesare pentru evaluarea proiectelor**

Se verifică dacă procedura de evaluare și selecție cuprinde cel puțin următoarele:

- ✚ Perioada de depunere a proiectelor  
Perioada de depunere a proiectelor se stabilește în funcție de modalitatea de desfășurare a sesiunilor (lunare, trimestriale, anuale, continue). Această perioadă ar putea fi limitată în cazul epuizării fondurilor sau poate fi condiționată de atingerea unui plafon din nivelul alocării sesiunii;
- ✚ Punctajul minim admis la finanțare (se va avea în vedere respectarea unui prag minim de selecție care va avea cel puțin valoarea criteriului/sub-criteriului de selecție cu punctajul cel mai mic);
- ✚ Primirea și evaluarea proiectelor depuse, inclusiv termenele stabilite;
- ✚ Perioada de elaborare a raportului de evaluare;

## ASOCIATIA GAL PLAIURILE OLTULUI

|   |  |   |                  |
|---|--|---|------------------|
|    | <b>PROCEDURĂ OPERAȚIONALĂ</b>                              | Cod document<br>PO 04.2017 – Versiunea 05 |                  |
|    | <b>PROCEDURA DE EVALUARE SI<br/>SELECȚIE A PROIECTELOR</b> | Pag./Total<br>pag.                        | Pagină 23 din 73 |
|   |  | Data:                                     | 16.03.2023       |

- ✚ Modalitatea de desfășurare a procesului de selecție a proiectelor;
- ✚ Componenta și obligațiile comitetului de selecție și a comitetului de soluționare a contestațiilor;
- ✚ Desfășurarea procedurii de soluționare a contestațiilor, inclusiv perioada și locația de depunere a contestațiilor;
- ✚ Perioada de elaborare a raportului de soluționare a contestațiilor și a raportului de selecție.

Atenție! Procedura de evaluare și selecție poate fi inclusă sub forma unui capitol distinct în Ghidurile Solicitantului elaborate de GAL pentru măsurile din SDL sau poate fi un document aplicabil unei măsuri/tuturor măsurilor, prezentat ca anexă.

### **Se respectă durata minimă a unei sesiuni de 30 zile calendaristice**

Se verifică dacă durata sesiunii de depunere a proiectelor este de minimum 30 de zile calendaristice.

Se acceptă ca durata sesiunii de depunere să fie de minim 10 zile calendaristice numai în situația în care apelul de selecție va conține toate prevederile și informațiile care au făcut obiectul ultimului apel de selecție pe măsura respectivă, inclusiv punctajele pentru criteriile de selecție, cu excepția alocării financiare/sesiune.

### **Informațiile conținute în apel sunt corecte și în concordanță cu Strategia de Dezvoltare Locală aprobată.**

Se verifică dacă informațiile cuprinse în apelul de selecție sunt în conformitate cu prevederile fișei măsurii din SDL, PNDR 2014-2020 și legislația națională și europeană specifică, respectiv prevederile din Ghidul solicitantului elaborat de către GAL pentru măsura respectivă.

### **Structura apelului de selecție în variantă detaliată respectă conținutul minim prevăzut în Ghidul GAL pentru implementarea SDL**

Se verifică dacă varianta detaliată a apelului conține următoarele:

- ✚ Data lansării apelului de selecție (data deschiderii sesiunii de depunere a proiectelor la GAL);
- ✚ Data limită de depunere a proiectelor;
- ✚ Locul și intervalul orar în care se pot depune proiectele;
- ✚ Fondul disponibil – alocat în acea sesiune;
- ✚ Modelul/modelele de cerere de finanțare ce vor fi utilizate de solicitanți (versiune editabilă);
- ✚ Documentele justificative pe care trebuie să le depună solicitantul odată cu depunerea proiectului în conformitate cu cerințele fișei măsurii din SDL și ale Ghidului solicitantului elaborat de către GAL pentru măsura respectivă. Se vor menționa și documentele justificative pe care trebuie să le depună solicitantul în vederea punctării criteriilor de selecție;
- ✚ Cerințele de eligibilitate pe care trebuie să le îndeplinească solicitantul, inclusiv metodologia de verificare a acestora;
- ✚ Procedura de selecție aplicată de Comitetul de Selecție al GAL;
- ✚ Criteriile de selecție cu punctajele aferente, punctajul minim (se va avea în vedere respectarea unui prag minim de selecție care va avea cel puțin valoarea criteriului/sub-criteriului de selecție

## ASOCIATIA GAL PLAIURILE OLTULUI

|   |  |  |                         |
|---|--|--|-------------------------|
|  | <b>PROCEDURĂ OPERAȚIONALĂ</b>                              | Cod document<br>PO 04.2017 – <i>Versiunea 05</i> |                         |
|   | <b>PROCEDURA DE EVALUARE SI<br/>SELECTIE A PROIECTELOR</b> | Pag./Total<br>pag.                               | Pagină 24 din <b>73</b> |
|   |  | Data:  | 16.03.2023              |

cu punctajul cel mai mic) pentru selectarea unui proiect și criteriile de departajare ale proiectelor cu același punctaj, inclusiv metodologia de verificare a acestora. Punctajele aferente fiecărui criteriu de selecție se stabilesc cu aprobarea Adunării Generale a Asociațiilor/Consiliului Director (AGA/CD);

- ✚ Data și modul de anunțare a rezultatelor procesului de selecție (notificarea solicitanților, publicarea Raportului de Selecție);
- ✚ Datele de contact ale GAL unde solicitanții pot obține informații detaliate;
- ✚ Alte informații pe care GAL le consideră relevante (ex.: data limită de depunere a ultimei cereri de plată, detalii despre monitorizarea plăților).

### **Structura apelului de selecție în variantă simplificată respectă conținutul minim prevăzut în Ghidul GAL pentru implementarea SDL**

Se verifică dacă variantele simplificate ale anunțului de selecție, ce se vor publica în presă scrisă/presă online/mass media și în variantele ce se vor afișa la sediile primăriilor UAT membre în GAL, precum și pe site-ul GAL, cuprind următoarele informații:

- ✚ Data lansării apelului de selecție (data deschiderii sesiunii de depunere a proiectelor);
- ✚ Măsura lansată prin apelul de selecție – cu tipurile de beneficiari eligibili;
- ✚ Fondurile disponibile pentru măsura respectivă;
- ✚ Suma maximă nerambursabilă care poate fi acordată pentru un proiect;
- ✚ Data limită de primire a proiectelor și locul unde se pot depune proiectele;
- ✚ Precizarea că informații detaliate privind accesarea și derularea măsurii sunt cuprinse în Ghidul solicitantului și/sau procedura specifică elaborate de GAL pentru măsura respectivă, cu trimitere la pagina de internet a GAL;
- ✚ Datele de contact unde solicitanții pot obține informații suplimentare;
- ✚ Disponibilitatea la sediul GAL a unei versiuni pe suport tipărit a informațiilor detaliate aferente măsurilor lansate.

*Tabelul. 2 – Formular de verificare a apelului de selecție utilizat de CDRJ*

### **4.3 Completarea și depunerea cererii de finanțare**

Potentialii beneficiari și personalul GAL vor utiliza ghidul solicitantului și anexele aferente măsurii în cadrul careia se încadrează proiectele, în vigoare la data lansării Apelului de selecție de către GAL, disponibile în mod gratuit la sediul GAL în format electronic și tipărit, precum și pe site-ul Asociației GAL Plaiurile Oltului, [www.galplaiurileoltului.org.ro](http://www.galplaiurileoltului.org.ro).

Solicitantul, informat cu explicațiile menționate în ghidul solicitantului, completează formularul de cerere de finanțare și anexează documentele administrative și tehnice care sunt menționate în aceasta. Solicitantul va putea să apeleze, dacă dorește, la consultanți, pentru întocmirea documentației tehnice și completarea cererii de finanțare și va depune proiectul la sediul GAL, sub forma cererii de finanțare și a documentelor anexa, atasate acesteia.



## ASOCIATIA GAL PLAIURILE OLTULUI

|   |  |  |                         |
|---|--|--|-------------------------|
|  | <b>PROCEDURĂ OPERAȚIONALĂ</b>                              | Cod document<br>PO 04.2017 – <i>Versiunea 05</i> |                         |
|   | <b>PROCEDURA DE EVALUARE SI<br/>SELECTIE A PROIECTELOR</b> | Pag./Total<br>pag.                               | Pagină 25 din <b>73</b> |
|   |  | Data:  | 16.03.2023              |

Echipa tehnica a GAL nu ofera servicii de consultanta potentialilor beneficiari, doar asigură suportul necesar solicitanților pentru completarea cererilor de finanțare, privind aspectele de conformitate pe care aceștia trebuie să le îndeplinească. Responsabilitatea completării cererii de finanțare în conformitate cu Ghidul aferent măsurii aparține exclusiv solicitantului.

Asociația GAL Plaiurile Oltului informează și aneamează potențialii beneficiari să depună proiecte în vederea finanțării, dar nu întocmește proiectele acestora și nici nu le verifică înainte de depunerea lor, asigurând astfel șanse egale tuturor potențialilor beneficiari.

Cererile de finanțare utilizate de solicitanți vor fi cele disponibile pe site-ul GAL la momentul lansării apelului de selecție (format editabil).

Cererea de finanțare se va redacta pe calculator, în limba română și trebuie însoțită de anexele prevăzute în modelul standard. Anexele cererii de finanțare fac parte integrantă din aceasta. Documentele obligatorii de anexat la momentul depunerii cererii de finanțare vor fi cele precizate în modelul-cadru. Completarea Cererii de finanțare, inclusiv a anexelor acesteia, se va face conform modelului standard adaptat de Asociația GAL Plaiurile Oltului. Modificarea modelului standard de către solicitant (eliminarea, renumerotarea secțiunilor, anexarea documentelor suport în altă ordine decât cea specificată etc.) poate conduce la respingerea Dosarului Cererii de Finanțare.

Cererea de finanțare trebuie completată într-un mod clar și coerent pentru a înlesni procesul de evaluare al acesteia. În acest sens, se vor furniza numai informațiile necesare și relevante, care vor preciza modul în care va fi atins scopul proiectului, avantajele ce vor rezulta din implementarea acestuia și în ce măsură proiectul contribuie la realizarea obiectivelor Strategiei de Dezvoltare Locală.

“Dosarul cererii de finanțare” cuprinde cererea de finanțare, împreună cu documentele atasate (anexe la aceasta). Atât documentele în copie atasate la exemplarul original, cât și cele două copii ale proiectului depus vor avea mențiunea “conform cu originalul”, stampila solicitantului și semnătura reprezentantului legal. Dosarul cererii de finanțare, în original, se multiplică de către solicitant în 2 exemplare pe suport de hârtie. De asemenea, dosarul original se scanează realizându-se 3 copii electronice (pe suport CD/DVD) la care se adaugă formularul cererii de finanțare în format editabil.

Dosarul cererii de finanțare conține cererea de finanțare, însoțită de anexele administrative conform listei documentelor, legate și sigilate într-un singur dosar, astfel încât să nu permită detasarea și / sau înlocuirea documentelor.

Cererea de finanțare se depune la GAL în format letric în 3 (trei) exemplare - un original și două copii, precum și în format electronic (CD/DVD - care va cuprinde scan-ul dosarului cererii de finanțare și cererea de finanțare în format editabil). Exemplarele vor fi marcate clar, pe coperta, în partea superioară dreaptă, cu ”ORIGINAL”, respectiv ”COPIE”. Un exemplar “COPIE” va fi returnat solicitantului după înregistrare.

Documentele (originalul și două copii) sunt depuse la sediul Asociației GAL Plaiurile

| <b>ASOCIATIA GAL PLAIURILE OLTULUI</b>  |  |  |                         |
|---|--|--|-------------------------|
|  | <b>PROCEDURĂ OPERAȚIONALĂ</b>                              | Cod document<br>PO 04.2017 – <i>Versiunea 05</i> |                         |
|   | <b>PROCEDURA DE EVALUARE SI<br/>SELECTIE A PROIECTELOR</b> | Pag./Total<br>pag.                               | Pagină 26 din <b>73</b> |
|   |  | Data:  | 16.03.2023              |

Oltului, personal de catre reprezentantul legal, asa cum este precizat in formularul cerere de finantare sau de catre un imputernicit al reprezentantului legal, prin procura legalizata (in original). Solicitantul se asigura ca are un exemplar al Cererii de finantare cu numar de inregistrare acordat de personalul GAL la depunerea proiectului.

#### **4.4 Primirea, verificarea conformitatii si inregistrarea cererii de finantare**

##### **4.4.1 Primirea cererii de finantare**

Proiectele vor putea fi depuse in perioada mentionata in Anuntul de Lansare a Apelului de Selectie disponibil pe pagina web [www.galplaiurileoltului.org.ro](http://www.galplaiurileoltului.org.ro), la sediul GAL si la sediile autoritatilor publice locale partenere (varianta simplificata). Eventuale prelungiri ale perioadei de primire a proiectelor vor fi comunicate in timp util publicului si vor putea fi consultate pe pagina web a GAL, la sediul GAL si la sediile autoritatilor publice locale partenere (varianta simplificata).

In perioada desfasurarii apelului de selectie, potențialul beneficiar depune proiectul la sediul Asociației GAL Plaiurile Oltului din comuna Dobrun, str. Principala nr. 117, cam. 6, jud Olt, in intervalul orar 8:00 - 16:00, sub forma cererii de finanțare și a documentelor anexă, atașate cererii de finanțare.

Angajatul GAL inregistreaza cererea de finantare in Registrul de intrari - iesiri si aplica un numar de inregistrare pe prima pagina a proiectului, inclusiv pe exemplarul care ramane in posesia solicitantului. Numarul de inregistrare va fi alocat in ordinea depunerii proiectelor. Numarul de inregistrare alocat este diferit de numarul de inregistrare atribuit cererii de finantare. Numarul cererii de finantare este atribuit de catre OJFIR/CRFIR.

Dupa inregistrare, documentatia primita de la solicitant este transmisa pentru verificarea conformitatii angajatilor GAL cu atributii in acest sens.

Solicitantul va fi instiintat dupa finalizarea verificarii in privinta conformitatii. In cazul in care cererea de finantare este neconforma, solicitantului i se explica motivele neconformitatii si i se inmaneaza un exemplar original al fisei de verificare.

In cazul in care solicitantul nu accepta sa depuna si documentele originale, acestea vor fi verificate de angajatul GAL la finalizarea verificarii conformitatii, in prezenta solicitantului.

##### **4.4.2 Acceptarea / neacceptarea cererii de finantare pentru verificare**

Pentru a stabili daca cererea de finantare este acceptata pentru verificare, angajatul GAL responsabil verifica Registrul cererilor de finantare neconforme si Registrul cererilor de finantare conforme.

###### **a) Verificare in Registrul cererilor de finantare neconforme**

Aceasi cerere de finantare poate fi declarata neconforma de maximum doua ori in cadrul aceluiasi apel de selectie. Angajatul GAL responsabil va verifica in Registrul cererilor de finantare

| <b>ASOCIATIA GAL PLAIURILE OLTULUI</b>  |  |  |                         |
|---|--|--|-------------------------|
|  | <b>PROCEDURĂ OPERAȚIONALĂ</b>                              | Cod document<br>PO 04.2017 – <i>Versiunea 05</i> |                         |
|   | <b>PROCEDURA DE EVALUARE SI<br/>SELECTIE A PROIECTELOR</b> | Pag./Total<br>pag.                               | Pagină 27 din <b>73</b> |
|   |  | Data:  | 16.03.2023              |

neconforme daca acelasi solicitant a depus aceeasi cerere de finantare de doua ori in perioada aceluasi apel de selectie si a fost declarata neconforma de fiecare data. Daca solicitantul se regaseste in situatia prezentata, angajatul GAL responsabil va inceta verificarea conformitatii la acest stadiu, cererea de finantare nefiind acceptata pentru verificarea ulterioara a criteriilor de conformitate, completand in Fisa de evaluare conformitate si incadrare in masura informatiile preluate din Registrul cererilor de finantare neconforme.

Dupa aceasta vor fi derulate toate etapele procedurale specifice pentru cererile de finantare neconforme (pct. 4.4.4 Inregistrarea). Registrul cererilor de finantare neconforme se completeaza manual la nivelul GAL cu informatii preluate din cererea de finantare si Fisa de evaluare conformitate si incadrare in masura.

#### **b) Verificare in Registrul cererilor de finantare conforme**

Solicitantul care a renuntat, in cursul procesului de evaluare, la o cerere de finantare conforma, nu o mai poate redepune in cadrul aceluasi apel de selectie.

Angajatul GAL responsabil verifica in Registrul cererilor de finantare conforme daca acelasi solicitant a depus aceeasi cerere de finantare in perioada apelului de selectie si a fost declarata conforma si daca s-a inregistrat o renuntare sau retragere a cererii de finantare. Daca solicitantul se regaseste in Registrul Cererilor de finantare conforme, angajatul GAL responsabil va opri verificarea conformitatii la acest stadiu, cererea de finantare nefiind acceptata pentru verificarea ulterioara a criteriilor de conformitate. Daca solicitantul se regaseste in situatia prezentata, angajatul GAL responsabil va inceta verificarea conformitatii la acest stadiu, cererea de finantare nefiind acceptata pentru verificarea ulterioara a criteriilor de conformitate, completand in Fisa de evaluare conformitate si incadrare in masura informatiile preluate din Registrul cererilor de finantare conforme.

Dupa aceasta vor fi derulate toate etapele procedurale specifice pentru cererile de finantare neconforme (pct. 4.4.4 Inregistrarea). Registrul cererilor de finantare neconforme se completeaza manual la nivelul GAL cu informatii preluate din cererea de finantare si Fisa de evaluare conformitate si incadrare in masura.

Pentru cererile de finantare acceptate spre verificare (nu se regasesc in niciuna din situatiile mentionate la pct. 4.4.2 a) si b)) angajatul GAL responsabil va proceda la verificarile etapei urmatoare.

#### **4.4.3 Verificarea conformitatii Cererii de finantare**

Controlul conformitatii consta in verificarea cererii de finantare urmarindu-se urmatoarele aspecte: daca este corect completata, prezentata pe suport de hartie si in format electronic si daca anexele tehnice si administrative sunt cele cerute in partea E a formularului cererii de finantare.

Angajatul GAL care verifica conformitatea va verifica pe suportul electronic (CD/DVD) existenta documentelor aferente dosarului cererii de finantare (scanate) si cererea de finantare in

| <b>ASOCIATIA GAL PLAIURILE OLTULUI</b>  |  |  |                         |
|---|--|--|-------------------------|
|  | <b>PROCEDURĂ OPERAȚIONALĂ</b>                              | Cod document<br>PO 04.2017 – <i>Versiunea 05</i> |                         |
|   | <b>PROCEDURA DE EVALUARE SI<br/>SELECTIE A PROIECTELOR</b> | Pag./Total<br>pag.                               | Pagină 28 din <b>73</b> |
|   |  | Data:  | 16.03.2023              |

format editabil.

Angajatul GAL responsabil va verifica daca fiecare exemplar al dosarului cererii de finantare a fost legat, sigilat, paginat si opisat, cu toate paginile numerotate manual in ordine crescatoare de la „1 la n” in partea dreapta sus a fiecarui document, unde n este numarul total al paginilor din dosarul complet inclusiv documentele anexate, astfel incat sa nu permita detasarea si/sau inlocuirea documentelor.

Exemplarul original va avea in scris pe coperta, in partea superioara dreapta, mentiunea “ORIGINAL”. Copiile documentelor originale care raman in posesia solicitantului (ex: act de proprietate, bilant contabil vizat de Administratia Financiara) trebuie sa contina mentiunea „conform cu originalul”, stampila solicitantului si semnatura reprezentantului legal. Exemplarele - copie vor avea in scris pe coperta, in partea superioara dreapta, mentiunea “COPIE”.

Dupa finalizarea etapei de verificare a conformitatii, Fisa de evaluare conformitate si incadrare in masura va fi inclusa in dosarul administrativ al cererii de finantare.

**Numarul de inregistrare al Cererii de finantare se completeaza doar la nivelul OJFIR/CRFIR!**

#### **Nota!**

*Pentru oricare masura inclusa in SDL, Asociatia GAL Plaiurile Oltului poate selecta proiecte ale solicitantilor ce vor fi implementate in totalitate sau partial in orase care fac parte din teritoriul GAL, respectiv orasul Piatra Olt.*

*În cazul sesiunilor aferente măsurilor prin care se finanțează infrastructură socială, acțiuni adresate minorităților GAL are obligația de a lansa apeluri de selecție adresate entităților interesate și de a întreprinde toate demersurile pentru a asigura implementarea până la finalul anului 2025, inclusiv depunerea și efectuarea ultimei plăți, a cel puțin un proiect pentru fiecare din aceste măsuri, pentru care GAL a primit punctaj la selecția SDL. Această prevedere se aplică și pentru depunerea și implementarea proiectelor de către GAL, în calitate de beneficiar direct al sprijinului sau partener al beneficiarului în cazul măsurilor de infrastructură socială, cu condiția acreditării ca furnizor de servicii sociale.*

*Pentru măsurile pentru care s-a primit punctaj la selecția SDL, GAL are obligația de a depune proiect alături de alți potențiali beneficiari, pentru a se asigura îndeplinirea criteriilor de selecție.*

*În vederea evitării conflictului de interese, GAL va externaliza evaluarea proiectelor depuse în cadrul apelului în care GAL aplică ca solicitant sau partener către o entitate independentă. Evitarea conflictului de interese trebuie să se asigure și la nivelul entității către care se externalizează evaluarea.*

*În situația în care o parte dintre membrii Comitetului de selecție au participat la elaborarea proiectului, aceștia nu vor lua parte la procesul de selecție și nu vor semna Raportul de selecție. Pentru aceste proiecte, în etapa de evaluare, AFIR va realiza verificări suplimentare și*

| <b>ASOCIATIA GAL PLAIURILE OLTULUI</b>  |  |  |                         |
|---|--|--|-------------------------|
|  | <b>PROCEDURĂ OPERAȚIONALĂ</b>                              | Cod document<br>PO 04.2017 – <i>Versiunea 05</i> |                         |
|   | <b>PROCEDURA DE EVALUARE SI<br/>SELECTIE A PROIECTELOR</b> | Pag./Total<br>pag.                               | Pagină 29 din <b>73</b> |
|   |  | Data:  | 16.03.2023              |

se va asigura de faptul că s-au aplicat corespunzător criteriile de eligibilitate și selecție stabilite în cadrul SDL.

➤ **Erori de forma**

În cazul în care angajatul GAL responsabil va descoperi erori de forma ca urmare a completării cererii de finanțare de către solicitant ii va cere acestuia să le remedieze, prin solicitare de informații suplimentare.

➤ **Verificarea „4 ochi”**

Toate verificările efectuate de către angajații GAL vor respecta principiul de verificare “4 ochi”, respectiv vor fi semnate de către 2 angajați - un angajat care completează și un angajat care verifică.

Conform prevederilor art. 34 din Regulamentul (UE) nr. 1303/2013, GAL are obligația de a-și asuma evaluarea și selecția proiectelor, prin semnarea de către cel puțin doi angajați GAL a fișelor de evaluare și selecție a proiectelor depuse la GAL, inclusiv în cazul în care sunt externalizate activitățile de evaluare. Constituie o excepție măsurile la care GAL este solicitant, caz în care externalizarea serviciului de evaluare către o entitate independentă este obligatorie, iar fișele de evaluare și selecție vor fi completate de entitatea care a realizat evaluarea.

În situația în care se constată că unul dintre experții evaluatori de la nivelul GAL se află într-o posibilă situație de conflict de interese și organigrama GAL nu permite înlocuirea acestuia cu un alt expert evaluator, fișele de verificare elaborate de entitatea către care a fost externalizat serviciul de evaluare vor fi semnate în locul acestuia de către managerul sau în situații excepționale justificate de către Președintele GAL sau alt membru al Consiliului Director al GAL mandatat în acest sens.

Pentru toate proiectele evaluate la nivel de GAL, evaluatorii, stabiliți cu respectarea prevederilor SDL, vor verifica eligibilitatea proiectelor și vor acorda punctajele aferente fiecărei cereri de finanțare. Toate verificările se realizează în baza fișelor de verificare elaborate la nivelul GAL, datate și semnate de către cel puțin doi angajați ai GAL cu atribuții în acest sens, pentru respectarea principiului de verificare ”4 ochi” și confidențialitatea datelor din cadrul proiectului.



În scopul verificării „4 ochi” se va desemna un al doilea responsabil verificator din cadrul GAL, care va verifica munca primului. Dacă acesta lipsește sau nu este disponibil, verificarea va fi efectuată de un alt angajat, conform dispozițiilor GAL de înlocuire în situații speciale.

În urma verificării, acesta contrabifează Fișa de evaluare conformitate și încadrare în măsură, respectându-se astfel principiul “4 ochi”.

➤ **Medierea**

Dacă există divergențe între cei doi angajați GAL responsabili cu verificarea conformității, acestea sunt mediate / rezolvate de un alt angajat GAL, desemnat în acest sens. Acesta va ține cu o linie orizontală decizia privind conformitatea cererii de finanțare de la Secțiunea D - Concluzia verificării conformității din Fișa de evaluare conformitate și încadrare în măsură cu care nu este de acord, semnează și menționează data când s-a efectuat verificarea. Pentru precizări privind decizia

## ASOCIATIA GAL PLAIURILE OLTULUI

|   |  |   |                         |
|---|--|---|-------------------------|
|  | <b>PROCEDURĂ OPERAȚIONALĂ</b>                              | Cod document<br>PO 04.2017 – Versiunea 05 |                         |
|  | <b>PROCEDURA DE EVALUARE SI<br/>SELECTIE A PROIECTELOR</b> | Pag./Total<br>pag.                        | Pagină 30 din <b>73</b> |
|   |  | Data:                                     | 16.03.2023              |

sa, se va completa rubrica Observatii din Sectiunea D - Concluzia verificarii conformitatii a aceluiasi formular.

### ➤ Finalizarea conformitatii

Daca documentele originale vor ramane in posesia solicitantului, angajatul GAL va verifica in prezenta acestuia conformitatea documentelor “copie” cu documentele originale si va bifa in casutele corespunzatoare din Fisa de evaluare conformitate si incadrare in masura.

Dupa finalizarea verificarii conformitatii documentelor, angajatul GAL care a verificat cererea de finantare instiinteaza solicitantul daca cererea de finantare este conforma sau i se explica cauzele neconformitatii. Solicitantului i se inmaneaza documentele originale si semneaza Fisa de evaluare conformitate si incadrare in masura.

### Nota!

*Termenul maxim de realizare a verificarilor de conformitate este de 7 zile lucratoare.*

*În cazul în care, în oricare din etapele de verificare, se constată erori de formă (de ex.: omisiuni privind bifarea anumitor casete - inclusiv din Cererea de finanțare, lipsa semnăturii pe anumite pagini, atașării unor documente obligatorii specifice proiectului propus sau prezentarea unor documente neconforme, care nu respecta modelul standard), expertul GAL poate solicita documente sau informații suplimentare solicitantului. Expertii GAL pot solicita documente și informații suplimentare solicitantului, termenul de raspuns fiind de maximum 5 (cinci) zile lucratoare de la momentul luării la cunostinta de catre solicitant, dar nu mai mult de 7 ( sapte) zile lucratoare de la comunicare, în cazul lipsei confirmării de primire. Prin exceptie, în cazul în care solicitarea de informații suplimentare vizează prezentarea de către solicitant a unui document emis de o instituție publică, solicitantul va prezenta dovada demersului făcut la instituția respectivă în termenul precizat în adresă, urmând ca acesta să depună documentul imediat după eliberarea acestuia de către instituția publică în termenele legale sau procedurale specifice instituției respective.*

*În lipsa unei confirmări, în cazul în care solicitarea se face pe cale poștală, se va transmite prin intermediul unei scrisori recomandate, cu confirmare de primire și se consideră primită de destinatar la data menționată de oficiul poștal primitor pe această confirmare. Dacă solicitarea este transmisă prin e-mail sau fax, aceasta se consideră primită în prima zi lucrătoare după ziua în care a fost expediată. În calcularea perioadei nu se vor lua în considerare data luării la cunoștință/ data comunicării în cazul lipsei confirmării de primire și data transmiterii răspunsului către GAL.*

*In cazul solicitării de informatii suplimentare termenul de realizare a verificarilor de conformitate se va prelungi cu termenul de raspuns al solicitantului.*

*In cazul in care potentialii beneficiari depun proiecte in ultimele 6 zile ale sesiunii si personalul GAL nu poate realiza conformitatea dosarului, acestia isi asuma riscul de a nu putea redepune o cerere care ar rezulta neconforma ulterior inchiderii apelului de selectie. Asadar, este*

| <b>ASOCIATIA GAL PLAIURILE OLTULUI</b>  |  |  |                         |
|---|--|--|-------------------------|
|  | <b>PROCEDURĂ OPERAȚIONALĂ</b>                              | Cod document<br>PO 04.2017 – <i>Versiunea 05</i> |                         |
|   | <b>PROCEDURA DE EVALUARE SI<br/>SELECTIE A PROIECTELOR</b> | Pag./Total<br>pag.                               | Pagină 31 din <b>73</b> |
|   |  | Data:  | 16.03.2023              |

*responsabilitatea solicitantilor de a depune proiecte in timp util, pentru a beneficia de posibilitatea redepunerii proiectului.*

#### **4.4.4 Inregistrarea**

Dupa verificarea conformitatii proiectului pot exista doua variante:

##### **a) Cererea de finantare este declarata neconforma.**

Fisa de evaluare conformitate si incadrare in masura este inregistrata de angajatul GAL care a efectuat verificarea in Registrul cererilor de finantare neconforme; angajatul GAL completeaza « N » in numarul de inregistrare din Fisa de evaluare conformitate si incadrare in masura (caseta destinata acestei mentiuni). Solicitantul semneaza Fisa de evaluare conformitate si incadrare in masura care se intocmeste in 2 exemplare originale din care unul va fi dat solicitantului, iar cel de-al doilea se arhiveaza impreuna cu dosarul cererii de finantare. In cazul in care solicitantul refuza sa semneze fisa, angajatul GAL completeaza in dreptul reprezentantului legal – „refuza sa semneze”, semneaza si inscrie data respectiva.

Solicitantul va primi dosarul cererii de finantare neconforma (original) si un exemplar original al Fisei de evaluare conformitate si incadrare in masura care atesta neconformitatea. Copia dosarului cererii de finantare va ramane la GAL.

##### **b) Cererea de finantare este declarata conforma.**

Fisa de evaluare conformitate si incadrare in masura se inregistreaza de catre angajatul GAL care a efectuat verificarea in Registrul cererilor de finantare conforme si completeaza « F » in numarul de inregistrare (caseta destinata acestei mentiuni). Solicitantul semneaza Fisa de evaluare conformitate si incadrare in masura, care se intocmeste in 3 exemplare din care unul va fi dat solicitantului, iar celelalte doua vor insoti dosarele administrative ale Cererilor de finantare, exemplarele original si copie.

| <b>ASOCIATIA GAL PLAIURILE OLTULUI</b>  |  |  |                         |
|---|--|--|-------------------------|
|  | <b>PROCEDURĂ OPERAȚIONALĂ</b>                              | Cod document<br>PO 04.2017 – <i>Versiunea 05</i> |                         |
|   | <b>PROCEDURA DE EVALUARE SI<br/>SELECTIE A PROIECTELOR</b> | Pag./Total<br>pag.                               | Pagină 32 din <b>73</b> |
|   |  | Data:  | 16.03.2023              |

Numărul de înregistrare privind încadrarea Cererii de finanțare (CF) la Asociația GAL Plaiurile Oltului este compus din următoarele caractere:

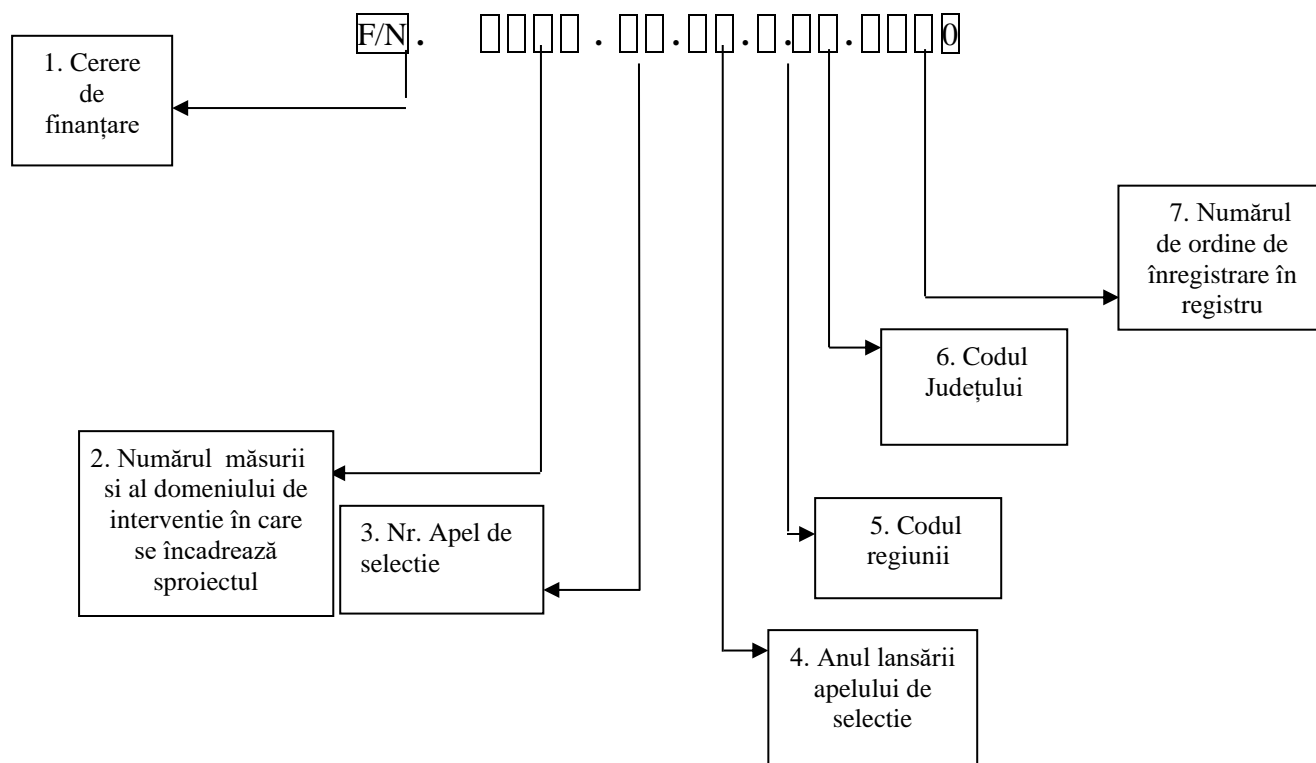

1. Tip cerere de finanțare: F – pentru cereri conforme, N – pentru cereri neconforme;
2. Doua cifre/litere pentru masura (primele doua cifre reprezinta numarul masurii, celelalte doua reprezinta domeniul de investitie);
3. Doua cifre corespunzand numarului apelului de selectie;
4. Doua cifre care reprezinta ultimele doua cifre ale anului lansarii apelului de selectie (ex. 17 pentru 2017, 18 pentru 2018);
5. Codul regiunii va fi 4 (Regiunea Sud Vest )
6. Codului judetului, asa cum este precizat mai jos :

| Cod | Judet |
|-----|-------|
| 30  | OLT   |
| 17  | DOLJ  |

7. Patru cifre corespunzatoare numarului cererii in ordinea inregistrarii in Registrul cererilor de finantare conforme/neconforme.



| <b>ASOCIATIA GAL PLAIURILE OLTULUI</b>  |  |  |                         |
|---|--|--|-------------------------|
|  | <b>PROCEDURĂ OPERAȚIONALĂ</b>                              | Cod document<br>PO 04.2017 – <i>Versiunea 05</i> |                         |
|   | <b>PROCEDURA DE EVALUARE SI<br/>SELECTIE A PROIECTELOR</b> | Pag./Total<br>pag.                               | Pagină 33 din <b>73</b> |
|   |  | Data:  | 16.03.2023              |

#### **4.4.5 Renunțarea la cererea de finanțare**

Renunțarea la cererea de finanțare se poate efectua de către reprezentantul legal sau de un împuternicit prin procură legalizată (în original) al reprezentantului legal, în orice moment al verificărilor, prin întreruperea procesului evaluării.

În acest caz, solicitantul sau reprezentantul solicitantului va înainta, la sediul GAL, o solicitare de renunțare la cererea de finanțare. Solicitarea de renunțare, semnată și stampilată, va fi înregistrată la GAL în Registrul de intrări-iesiri și aprobată de către managerul de proiect al GAL.

Managerul de proiect va dispune angajatului GAL verificator întreruperea verificării cererii de finanțare pentru care s-a solicitat renunțarea la finanțare și menționarea retragerii în Registrul cererilor de finanțare conforme și arhivarea acesteia. Dosarul original al cererii de finanțare se va restitui solicitantului în baza unui proces-verbal de restituire semnat de ambele părți (se întocmește în 2 exemplare originale).

#### **4.4.6 Restituirea cererii de finanțare**

Un exemplar în copie al dosarului cererii de finanțare este necesar să rămână în arhiva GAL pentru ulterioare verificări (Audit, DCA, Curtea de Conturi, Comisia Europeană, eventuale contestații etc.). La cererea solicitantului, i se restituie acestuia dosarul cererii de finanțare în original, în caz de neconformitate sau de renunțare la cererea de finanțare.

### **4.5 VERIFICAREA CRITERIILOR DE ELIGIBILITATE. VERIFICAREA ÎN TEREN A CERERILOR DE FINANȚARE CONFORME**

Verificarea criteriilor de eligibilitate se realizează pe baza Fișei de evaluare a eligibilității proiectului care va fi completată de către angajații GAL cu atribuții în acest sens.

Verificarea eligibilității tehnice și financiare constă în:

- ❖ verificarea eligibilității solicitantului;
- ❖ verificarea condițiilor de eligibilitate ale proiectului.

Pe parcursul etapei de verificare a eligibilității se pot solicita beneficiarului clarificări referitoare la proiectul depus. Nu se vor lua în considerare clarificările de natură să modifice datele inițiale ale proiectului depus. Cazurile în care expertul evaluator poate solicita informații suplimentare sunt următoarele:

- în cazul în care documentul tehnic (Studiul de fezabilitate / Documentația de Avizare a Lucrărilor de Intervenție) conține informații insuficiente pentru clarificarea unui criteriu de eligibilitate / selecție sau există informații contradictorii în interiorul lui ori față de cele menționate în Cererea de Finanțare.

- în cazul în care avizele, acordurile, autorizațiile au fost eliberate de către autoritățile emitente într-o formă care nu respectă protocoalele încheiate între AFIR și instituțiile respective.

## ASOCIATIA GAL PLAIURILE OLTULUI

|   |  |  |                         |
|---|--|--|-------------------------|
|  | <b>PROCEDURĂ OPERAȚIONALĂ</b>                              | Cod document<br>PO 04.2017 – <i>Versiunea 05</i> |                         |
|   | <b>PROCEDURA DE EVALUARE SI<br/>SELECTIE A PROIECTELOR</b> | Pag./Total<br>pag.                               | Pagină 34 din <b>73</b> |
|   |  | Data:  | 16.03.2023              |

- în cazul în care în bugetul indicativ (inclusiv devizele financiare și devizele pe obiect) există diferențe de calcul sau încadrarea categoriilor de cheltuieli eligibile/neeligibile nu este făcută corect.

- pentru criteriile de eligibilitate și selecție se pot solicita clarificări, documente suplimentare fără înlocuirea documentelor obligatorii la depunerea cererii de finanțare. Informațiile nesolicitate nu vor fi luate în considerare;

- necesitatea prezentării unor clarificări sau documente suplimentare, fără înlocuirea documentelor obligatorii la depunerea cererii de finanțare. Se acceptă orice informații și alte documente care certifică o stare existentă la momentul depunerii cererii de finanțare, care vin în susținerea și clarificarea informațiilor solicitate din documentele obligatorii existente la dosarul cererii de finanțare;

- în cazul în care expertul are o suspiciune legată de crearea unor condiții artificiale.

În urma acestor verificări pot exista următoarele situații:

- ❖ proiectul este neeligibil, caz în care solicitantul va fi instiintat cu privire la acest aspect, iar un exemplar al dosarului cererii de finanțare (originalul) va fi restituit solicitantului, în baza unui proces-verbal de restituire, încheiat în 2 exemplare, semnat de ambele părți;
- ❖ proiectul este eligibil, caz în care proiectul va trece la etapa de verificare a criteriilor de selecție.







Cererile de finanțare declarate neeligibile pot fi corectate / completate și redepuse de către solicitant în cadrul următorului apel de selecție lansat de GAL pentru aceeași măsură.

Verificarea eligibilității cererilor de finanțare se realizează la nivelul GAL, în funcție de condițiile minime stabilite pentru fiecare măsură în cadrul ghidului solicitantului. Instrumentarea verificării eligibilității se va realiza de către aceiași experți care au realizat verificarea conformității. Experții GAL vor completa Fișa de evaluare a eligibilității proiectului, formular în baza căruia se realizează verificarea criteriilor generale de eligibilitate conform cerințelor fișei tehnice a măsurii respective. Expertul va realiza verificarea tuturor punctelor de eligibilitate și va completa integral formularul din această secțiune, indiferent de momentul în care constată neeligibilitatea cererii de finanțare. De asemenea, va justifica clar și detaliat motivele pentru care declară neeligibilă cererea de finanțare.

În situația în care verificarea îndeplinirii unuia sau mai multor criterii de eligibilitate presupune utilizarea de către experții evaluatori ai GAL a unor documente/ baze de date de uz intern ale Agenției (Registrul debitorilor, Buletinul Procedurilor de Insolvență), se va proceda astfel:

- GAL va transmite o solicitare către OJFIR de care aparține, prin care va solicita informațiile menționate în cadrul fișelor de evaluare specifice, necesare evaluării proiectelor;
- experții Serviciului LEADER și Investiții Non-agricole din cadrul OJFIR vor efectua verificările prin accesarea documentelor/ bazelor de date ale AFIR și vor comunica GAL rezultatele în termen de maxim 2 (două) zile lucrătoare de la data înregistrării solicitării, prin

## ASOCIATIA GAL PLAIURILE OLTULUI

|   |  |  |                         |
|---|--|--|-------------------------|
|    | <b>PROCEDURĂ OPERAȚIONALĂ</b>                              | Cod document<br>PO 04.2017 – <i>Versiunea 05</i> |                         |
|    | <b>PROCEDURA DE EVALUARE SI<br/>SELECTIE A PROIECTELOR</b> | Pag./Total<br>pag.                               | Pagină 35 din <b>73</b> |
|   |  | Data:  | 16.03.2023              |

intermediul unei adrese de transmitere.

Angajatul GAL cu atribuții de verificare poate să solicite informații suplimentare solicitantului în etapa de verificare a eligibilității, dacă este cazul. Solicitățile de informații suplimentare pot fi adresate de câte ori se considera necesar prin intermediul formularului Fisa de solicitare a informațiilor suplimentare. Termenul de răspuns la solicitarea de informații suplimentare nu poate depăși 5 (cinci) zile lucrătoare de la momentul luării la cunoștință de către solicitant, dar nu mai mult de 7 (sapte) zile lucrătoare de la comunicare, în cazul lipsei confirmării de primire. În lipsa unei confirmări, în cazul în care solicitarea se face pe cale poștală, se va transmite prin intermediul unei scrisori recomandate, cu confirmare de primire și se consideră primită de destinatar la data menționată de oficiul poștal primitor pe această confirmare. Dacă solicitarea este transmisă prin e-mail sau fax, aceasta se consideră primită în prima zi lucrătoare după ziua în care a fost expediată. În calcularea perioadei nu se vor lua în considerare data luării la cunoștință/ data comunicării în cazul lipsei confirmării de primire și data trimiterii răspunsului către GAL.

Informațiile nesolicitate transmise prin intermediul formularului Fisa de solicitare a informațiilor suplimentare de către solicitant nu vor fi luate în considerare. De asemenea, nu se vor lua în considerare clarificările de natură să completeze / modifice datele inițiale ale proiectului depus. Clarificările admise vor face parte integrantă din cererea de finanțare, în cazul în care proiectul va fi selectat.

Angajații GAL implicați în procesul de evaluare a proiectelor pot realiza, dacă se considera necesar, vizita pe teren.

Fisele de evaluare a eligibilității proiectului trebuie să fie datate și să prezinte numele și semnatura a doi angajați din cadrul GAL, implicați în procesul de verificare și evaluare a proiectelor, cu atribuții în acest sens, incluse în fisa postului.

Toate verificările efectuate de către angajații GAL vor respecta principiul de verificare "4 ochi", respectiv vor fi semnate de către 2 angajați - un angajat care completează și un angajat care verifică. Dacă există divergențe între cei doi angajați GAL responsabili cu verificarea eligibilității, acestea sunt mediate / rezolvate de un alt angajat GAL, desemnat în acest sens. Acesta va tăia cu o linie orizontală decizia privind eligibilitatea cererii de finanțare de la Secțiunea C – Decizia referitoare la eligibilitatea proiectului din Fisa de evaluare a eligibilității proiectului cu care nu este de acord, semnează și menționează data când s-a efectuat verificarea. Pentru precizări privind decizia sa, se va completa rubrica Observații din Secțiunea C – Decizia referitoare la eligibilitatea proiectului a aceluiași formular.

Toate fisele de verificare vor fi semnate numai de către angajații GAL, chiar dacă pentru efectuarea verificărilor acestia au beneficiat de consultanța sau suport tehnic extern.

Rezultatul etapei de verificare a eligibilității este completarea Fisei de evaluare a eligibilității proiectului, întocmită în 2 (două) exemplare originale, care va fi inclusă în dosarele administrative ale Cererilor de finanțare, exemplarele originale și copie.

| <b>ASOCIATIA GAL PLAIURILE OLTULUI</b>  |  |  |                         |
|---|--|--|-------------------------|
|  | <b>PROCEDURĂ OPERAȚIONALĂ</b>                              | Cod document<br>PO 04.2017 – <i>Versiunea 05</i> |                         |
|   | <b>PROCEDURA DE EVALUARE SI<br/>SELECTIE A PROIECTELOR</b> | Pag./Total<br>pag.                               | Pagină 36 din <b>73</b> |
|   |  | Data:  | 16.03.2023              |

#### **4.6 EVALUAREA CRITERIILOR DE SELECTIE. SELECTIA PROIECTELOR SI PUBLICAREA REZULTATELOR**

Asociatia GAL Plaiurile Oltului va asigura transparenta procesului de selectie a proiectelor depuse. Selectia se realizeaza pe baza Fisei de evaluare a criteriilor de selectie, completata de angajatii GAL cu atributii in acest sens. Se vor respecta atat principiile de selectie formulate in SDL, cat si punctajele validate de Consiliul Director pentru fiecare criteriu in parte si punctajul minim care trebuie obtinut de un proiect pentru a putea fi selectat spre finantare. ***Punctajele minime admise la finantare difera in functie de fiecare masura si sunt prevazute in Ghidul solicitantului aferent masurii respective.*** Completarea Fisei de evaluare a criteriilor de selectie, respectiv acordarea punctajului aferent pentru indeplinirea unui criteriu de selectie in conformitate cu informatiile prezentate in cadrul proiectului depus intra in sarcina angajatilor care au efectuat evaluarea conformitatii si a conditiilor de eligibilitate. Fisa de evaluare a criteriilor de selectie se va intocmi in 2 (doua) exemplare originale si va fi inclusa in componenta dosarelor administrative ale Cererilor de finantare, exemplarele original si copie.

Punctajele acordate fiecărui criteriu de selecție, punctajul minim pentru selectarea unui proiect și metodologia de punctare, conform importanței lor, permit ierarhizarea cererilor de finanțare și derularea corespunzătoare a activității de evaluare/selectare. Pentru fiecare criteriu de selecție se va descrie in Ghidul Solicitantului aferent masurii modalitatea de acordare a punctajului, indiferent dacă punctajul se acordă integral sau proporțional. In cazul situațiilor în care punctajul total este același pentru mai multe proiecte, se detaliaza modalitatea de departajare a proiectelor depuse.

Toate proiectele declarate eligibile in etapa de verificare a conditiilor de eligibilitate vor intra in procesul de selectie, coordonat de Comitetul de Selectie a Proiectelor.

#### **Nota!**

*Termenul maxim de realizare a verificarilor de eligibilitate (inclusiv vizita in teren) si selectie este de 60 zile lucratoare de la finalizarea perioadei de depunere a proiectelor. In termen de maxim 15 zile lucratoare de la realizarea evaluarilor de eligibilitate si selectie se va intocmi Lista proiectelor eligibile, neeligibile si neconforme (Raport de evaluare - Lista proiecte eligibile, neeligibile si neconforme) pentru fiecare masura.*

*Selectia proiectelor se efectuează de către GAL și parcurge, în mod obligatoriu, toate etapele prevăzute în Cap. XI al SDL – "Procedura de evaluare și selecție a proiectelor depuse în cadrul SDL" aprobată de către DGDR AM-PNDR, inclusiv etapa de soluționare a contestațiilor.*

*Toate verificările efectuate de către evaluatori (experți GAL) vor respecta principiul de verificare "4 ochi", respectiv vor fi semnate de către doi experți angajați în cadrul GAL. În situația în care Asociatia GAL Plaiurile Oltului este beneficiar al unor operațiuni ce vizează minorități si/sau infrastructură sociala, verificarea va fi externalizata catre o alta entitate. Fiecare*

| <b>ASOCIATIA GAL PLAIURILE OLTULUI</b>  |  |  |                         |
|---|--|--|-------------------------|
|  | <b>PROCEDURĂ OPERAȚIONALĂ</b>                              | Cod document<br>PO 04.2017 – <i>Versiunea 05</i> |                         |
|   | <b>PROCEDURA DE EVALUARE SI<br/>SELECTIE A PROIECTELOR</b> | Pag./Total<br>pag.                               | Pagină 37 din <b>73</b> |
|   |  | Data:  | 16.03.2023              |

*persoană implicată în procesul de evaluare și selecție a proiectelor de la nivelul GAL (evaluatori, membrii Comitetului de Selecție a Proiectelor și membrii Comisiei de Soluționare a Contestațiilor) are obligația de a respecta prevederile OUG nr. 66/2011, cu modificările și completările ulterioare, privind evitarea conflictului de interese și prevederile Cap. XII al SDL – Descrierea mecanismelor de evitare a posibilelor conflicte de interese conform legislației naționale. În acest sens, premergător procesului de evaluare și selecție, persoanele implicate de la nivelul Asociației GAL Plaiurile Oltului (inclusiv experții cooptați, în cazul externalizării serviciilor de evaluare) vor completa o declarație pe proprie răspundere privind evitarea conflictului de interese.*

*Dacă pe parcursul implementării strategiei, în cadrul procesului de evaluare și selecție la nivelul GAL a unor proiecte, apar situații generatoare de conflict de interese, expertul GAL/expertul cooptat este obligat să se abțină de la luarea deciziei sau de la participarea pentru luarea unei decizii și să informeze managerul GAL, în vederea înlocuirii cu un alt expert evaluator.*

*Dacă, în urma verificărilor ulterioare, realizate de departamentele AFIR/ DGDR AM-PNDR/ MADR se constată că nu s-au respectat regulile de evitare a conflictului de interese, așa cum sunt definite în legislația în vigoare, proiectul va fi declarat neeligibil, iar dacă a fost finanțat se va proceda la recuperarea sumelor conform legislației în vigoare.*

Activitatea Comitetului de Selecție a Proiectelor va avea la baza documentele întocmite pentru evaluarea proiectelor (dosare administrative, liste centralizatoare, etc.) care vor fi puse la dispoziție de către anagajatii GAL cu atribuții în acest sens.

Odata finalizată etapa de evaluare a criteriilor de selecție de către personalul angajat al GAL, Comitetul de Selecție a Proiectelor va fi convocat pentru a analiza documentele întocmite pentru evaluarea proiectelor (dosare administrative, liste centralizatoare, etc.) și va proceda astfel:

- ❖ Selecția proiectelor se face în ordinea descrescătoare a punctajului, până la epuizarea fondurilor alocate măsurii în sesiunea respectivă;
- ❖ În cazul în care există proiecte cu punctaj egal având același punctaj pe criterii, selecția se va face în ordinea descrescătoare a valorii totale eligibile a proiectelor, exprimată în lei;
- ❖ În caz de egalitate, se vor aplica criteriile de departajare specifice fiecărei măsuri și precizate în Ghidul Solicitantului aferent acesteia.

Selecția proiectelor se face aplicând regula „dublu cvorum”, respectiv pentru validarea voturilor, este necesar ca în momentul selecției să fie prezenți cel puțin 50% din membrii Comitetului de Selecție a Proiectelor, din care peste 50% să fie din mediul privat și societatea civilă, organizațiile din mediul urban reprezentând mai puțin de 25%. Pentru verificarea aplicării unei proceduri de selecție corecte, la întâlnirile Comitetului de Selecție vor lua parte și responsabilul CDRJ cu monitorizarea activității GAL-ului respectiv și coordonatorul CDRJ/un consilier desemnat de coordonator.

Comitetul de Selecție a Proiectelor va întocmi un Raport de Selecție și un Proces verbal al întâlnirii în care vor fi înscrise proiectele retrase, neeligibile, eligibile neselectate și eligibile

## ASOCIATIA GAL PLAIURILE OLTULUI

|   |  |  |                         |
|---|--|--|-------------------------|
|  | <b>PROCEDURĂ OPERAȚIONALĂ</b>                              | Cod document<br>PO 04.2017 – <i>Versiunea 05</i> |                         |
|   | <b>PROCEDURA DE EVALUARE SI<br/>SELECTIE A PROIECTELOR</b> | Pag./Total<br>pag.                               | Pagină 38 din <b>73</b> |
|   |  | Data:  | 16.03.2023              |

selectate, valoarea acestora, numele solicitantilor, iar pentru proiectele eligibile punctajul obtinut pentru fiecare criteriu de selectie. Raportul de Selectie va fi publicat pe pagina de web a Asociatiei GAL Plaiurile Oltului, iar in baza acestuia, vor fi transmise catre solicitanti notificari cu rezultatele selectiei.

Rezultatele procesului de selecție se consemnează în Raportul de Selecție. Acesta va fi semnat de către toți membrii prezenți ai Comitetului de Selecție (reprezentanți legali sau alte persoane mandatate în acest sens de către respectivele entități juridice, în conformitate cu prevederile statutare), specificându-se apartenența la mediul privat sau public – cu respectarea precizărilor din PNDR, ca partea publică să reprezinte mai puțin de 50%, iar organizațiile din mediul urban să reprezinte mai puțin de 25%. De asemenea, Raportul de Selecție va prezenta semnătura reprezentantului CDRJ, care supraveghează procesul de selecție. Reprezentantul CDRJ avizează Raportul de selecție asigurându-se de faptul că procedura de selecție a proiectelor s-a desfășurat corespunzător, s-au respectat criteriile de eligibilitate și principiile / criteriile de selecție din fișa măsurii din SDL și condițiile de transparență aplicate de GAL (inclusiv în cazul prelungirii sesiunii de depunere).







Raportul de Selecție va fi datat, avizat de către Președintele GAL / Reprezentantul legal al GAL sau de un alt membru al Consiliului Director al GAL mandatat în acest sens. Dacă unul dintre parteneri - persoană juridică membră în Comitetul de Selecție a Proiectelor / Comisia de Solutionare a Contestatiilor – își schimbă reprezentantul legal, noul reprezentant legal va înlocui persoana desemnată inițial să reprezinte partenerul în cadrul Comitetului de Selecție / Comisiei de Solutionare a Contestatiilor, fără a fi necesare alte aprobări.

Notificarile catre solicitanti asupra rezultatului selectiei vor fi semnate de catre Managerul de Proiect sau un alt angajat al GAL desemnat in acest sens, fiind transmise de GAL prin posta / e-mail / fax cu confirmare de primire din partea solicitantilor sau inmanate personal pe baza de semnatura. Notificarile transmise solicitantilor trebuie sa contina motivele pentru care proiectele nu au fost selectate – se vor mentiona criteriile de eligibilitate care nu au fost indeplinite sau punctajul obtinut pentru fiecare criteriu de selectie - precum si perioada de depunere si solutionare a contestatiilor. În lipsa unei confirmări de primire, în situația în care notificarea se face pe cale poștală, se va transmite prin intermediul unei scrisori recomandate, cu confirmare de primire și se consideră primită de destinatar la data menționată de oficiul poștal primitor pe această confirmare. Dacă notificarea este transmisă prin e-mail sau fax, aceasta se consideră primită în prima zi lucrătoare după ziua în care a fost expediată.

Beneficiarii care au fost notificați de către GAL de faptul că proiectele acestora au fost declarate neeligibile sau nu au fost selectate pot depune contestații la sediul GAL. Contestațiile pot fi depuse în termen de maximum 5 zile lucrătoare de la data primirii notificării sau în maximum 7 zile lucrătoare de la publicarea pe pagina web a GAL a Raportului de Selectie.

Contestațiile primite vor fi analizate de către o Comisie de Soluționare a Contestațiilor înființată la nivelul GAL în acest sens, care va fi compusă din alte persoane față de cele care au

## ASOCIATIA GAL PLAIURILE OLTULUI

|   |  |  |                         |
|---|--|--|-------------------------|
|    | <b>PROCEDURĂ OPERAȚIONALĂ</b>                              | Cod document<br>PO 04.2017 – <i>Versiunea 05</i> |                         |
|    | <b>PROCEDURA DE EVALUARE SI<br/>SELECTIE A PROIECTELOR</b> | Pag./Total<br>pag.                               | Pagină 39 din <b>73</b> |
|   |  | Data:  | 16.03.2023              |

făcut parte din Comitetul de Selecție a Proiectelor. Comisia de Solutionare a Contestatiilor va fi alcatuita din 5 membri titulari / 5 membri supleanti care vor fi nominalizati de catre Consiliul Director. In urma analizei contestatiilor depuse va fi elaborat Raportul Comisiei de Solutionare a Contestatiilor care va fi semnat de catre membrii Comisiei si va fi inaintat Comitetului de Selectie GAL. Raportul Comisiei de Solutionare va include: statutul initial al proiectului, statutul proiectului in urma instrumentarii contestatiei si rezultatul contestatiei, insotit de decizie (admis sau respins). Acesta va fi publicat pe site-ul GAL, iar rezultatele individuale vor fi comunicate contestatarilor prin notificare scrisa, in acelasi mod in care a fost comunicata decizia initiala.

Contestatiile primite vor fi analizate de GAL in baza unei proceduri interne proprii.

*Termenul de solutionare a contestatiilor este de maxim 30 zile lucratoare de la finalizarea perioadei de depunere a contestatiilor.*







Reprezentanții GAL sau solicitanții pot depune la AFIR proiectele nu mai târziu de 15 zile lucrătoare de la Raportul de selecție întocmit de GAL din care să reiasă statutul de proiect selectat (după parcurgerea etapei de depunere și soluționare a contestațiilor), astfel încât să poată fi realizată evaluarea și contractarea acestora în termenul limită prevăzut de legislația în vigoare.

În cazul în care după parcurgerea perioadei de contestații nu intervin modificări în ceea ce privește Raportul de Selecție, se poate reîntruni Comitetul de Selecție a Proiectelor în vederea aprobării unui Raport de Selecție Final sau GAL poate emite o Notă asumată și semnată de Președintele/ Reprezentantul legal al GAL (sau o persoană mandatată în acest sens) în care vor fi descrise toate etapele procedurii de evaluare și selecție aplicată și faptul că, după parcurgerea tuturor etapelor, asupra Raportului de Selecție nu au intervenit modificări, acesta devenind Raport de Selecție Final la data semnării Notei. GAL are obligația de a atașa această Notă la documentele emise de GAL care însoțesc proiectele selectate depuse la AFIR, precum și de a transmite o copie scanată a acesteia către CDRJ spre informare. În acest caz, termenul de 15 zile lucrătoare de depunere a proiectelor la AFIR se calculează de la data Notei.

Daca au fost depuse contestatii, dupa solutionarea acestora, in baza Raportului Comisiei de Solutionare a Contestatiilor, Comitetul de Selectie va emite Raportul de Selectie Final, in care vor fi inscrise proiectele retrase, neeligibile, eligibile neselectate si eligibile selectate, valoarea acestora, numele solicitantilor, iar pentru proiectele eligibile punctajul obtinut pentru fiecare criteriu de selectie. In Raportul de Selectie Final vor fi evidentiata proiectele declarate eligibile sau selectate in baza solutionarii contestatiilor. GAL va publica pe pagina web proprie Raportul de Selectie Final si va instiinta solicitantii asupra rezultatelor procesului de evaluare si selectie.

Raportul de Selectie si Raportul de Selectie Final vor fi semnate de catre toti membrii Comitetului de Selectie a Proiectelor prezenti la intalnire; se va specifica apartenenta lor la mediul privat sau public si urban – cu precizarea, ca partea publica reprezinta mai putin de 50%, iar organizatiile din mediul urban reprezinta mai putin de 25%. De asemenea, cele doua rapoarte vor prezenta semnatura responsabilului CDRJ cu monitorizarea activitatii GAL care supravezista procesul de selectie. Raportele vor fi datate, semnate de catre Comitetul de Selectie a Proiectelor si

## ASOCIATIA GAL PLAIURILE OLTULUI

|   |  |   |                  |
|---|--|---|------------------|
|    | <b>PROCEDURĂ OPERAȚIONALĂ</b>                              | Cod document<br>PO 04.2017 – Versiunea 05 |                  |
|    | <b>PROCEDURA DE EVALUARE SI<br/>SELECTIE A PROIECTELOR</b> | Pag./Total<br>pag.                        | Pagină 40 din 73 |
|   |  | Data:                                     | 16.03.2023       |

avizate de către Președintele GAL/ Reprezentantul legal al GAL sau de un alt membru al Consiliului Director al GAL mandatat în acest sens și vor purta ștampila Asociației GAL Plaiurile Oltului.

În vederea asigurării transparenței procesului de selecție realizat la nivelul GAL, Rapoartele de Selecție vor fi făcute publice prin postarea pe pagina web a GAL. Notificările către solicitanți asupra rezultatului selecției vor fi semnate de către reprezentantul legal al GAL (Măngărușul de proiect) sau un angajat al GAL desemnat în acest sens.

### **Nota!**

*Dacă unul din proiectele depuse pentru evaluare aparține unuia din membrii Comitetului de Selecție a Proiectelor, Comisiei de Soluționare a Contestatiilor sau unuia dintre angajații GAL implicați în evaluarea proiectelor ori afini ai acestora sau unei entități juridice în care acesta persoană are implicații / interese, în conformitate cu prevederile legale naționale (Legea 161/2003, OUG 66/2011) și comunitare (Regulamentul CE 1605/2002, Regulamentul 2342/2002 etc.) aplicabile, persoana în cauză nu va participa la procesul de verificare, nu are drept de vot și nu va participa la întâlnirea comitetului respectiv pentru sesiunea de selecție sau soluționarea contestației în cauză.*

*În cazul în care unul dintre angajații GAL sau membrii desemnați ai Comitetului de Selecție a Proiectelor, ai Comisiei de Soluționare a Contestatiilor constată că se află în situația de conflict de interese, acesta are obligația de a solicita de îndată înlocuirea sa.*

*În cazul în care se constată că nu se respectă regulile de evitare a conflictului de interese, așa cum sunt definite în legislația în vigoare, proiectul nu este eligibil, iar dacă a fost finanțat se va proceda la recuperarea sumelor conform legislației în vigoare.*

*Conform legislației comunitare și naționale în vigoare, conflictul de interes poate fi definit ca acea situație sau împrejurare în care interesul personal, direct ori indirect al responsabilului contravine interesului public, astfel încât afectează sau ar putea afecta independența și imparțialitatea sa în luarea deciziilor ori îndeplinirea la timp și cu obiectivitate a îndatoririlor care îi revin în exercitarea funcției deținute.*

*În acest sens, toate persoanele implicate la nivelul GAL în evaluarea și selecția proiectelor (membri în Comitetul de Selecție a Proiectelor, în Comisia de Soluționare a Contestatiilor sau angajații GAL implicați în procesul de evaluare) vor trebui să completeze o Declarație privind evitarea conflictului de interese, în care să se facă referire la prevederile art. 10 și 11 din OG 66/2011, Secțiunea II – Reguli în materia conflictului de interes.*

*În conținutul Declarației pe propria răspundere se vor menționa cel puțin următoarele aspecte:*

- ❖ *Numele și prenumele declarantului;*
- ❖ *Funcția deținută la nivel GAL sau în cadrul societății către care s-a externalizat evaluarea;*
- ❖ *Rolul în cadrul procesului de evaluare, Comitetului de Selecție a Proiectelor / Comisiei de*



| <b>ASOCIATIA GAL PLAIURILE OLTULUI</b>  |  |  |  |                         |
|---|--|--|--|-------------------------|
|  | <b>PROCEDURĂ OPERAȚIONALĂ</b>                              |  | Cod document<br>PO 04.2017 – <i>Versiunea 05</i> |                         |
|   | <b>PROCEDURA DE EVALUARE SI<br/>SELECȚIE A PROIECTELOR</b> |  | Pag./Total<br>pag.                               | Pagină 41 din <b>73</b> |
|   |  |  | Data:  | 16.03.2023              |

*Soluționare a Contestatiilor;*

- ❖ *Luarea la cunostinta a prevederilor privind conflictul de interese asa cum este acesta prevazut la art. 10 si 11 din OG 66/2011, Sectiunea II – Reguli in materia conflictului de interes;*
- ❖ *Asumarea faptului ca in situatia in care se constata ca aceasta declaratie nu este conforma cu realitatea, persoana semnatară este pasibila de incalcarea prevederilor legislatiei penale privind falsul in declaratii.*

#### **4.7 PREVEDERI SUPLIMENTARE CU PRIVIRE LA PROCESUL DE SELECȚIE**

In cazul in care in urma procesului de verificare a cererilor de finantare selectate de catre GAL exista cereri de finantare retrase, neconforme sau neeligibile declarate de catre AFIR (in urma unei Adrese / Note de atentionare) ele trebuie afisate pe site-ul GAL in termen de 3 zile de la data primirii informatiei.

Pe una sau mai multe măsuri/componente a măsurilor se pot constitui sume disponibile provenite ca urmare a: rezilierii contractelor de finanțare, din economii realizate la finalizarea contractelor de finanțare, sume neangajate ca urmare a neîncheierii contractelor, sume rezultate prin declararea ca neeligibile la nivelul AFIR a unor proiecte eligibile și selectate la nivelul GAL, sume rămase neconsumate în urma procesului de selecție de la nivelul GAL.

Aceste sume disponibile pot fi utilizate:

*A. în cadrul aceleiași măsuri în cadrul căreia se produce disponibilizarea pentru:*

1. finanțarea proiectelor declarate eligibile și fără finanțare – prin emiterea unui Raport de Selecție suplimentar;
2. deschiderea unui nou Apel de selecție, inclusiv dacă în urma apelului anterior a fost emis Raport Suplimentar.







*B. pentru alte măsuri din cadrul SDL (prin realocări) pentru:*

1. finanțarea proiectelor declarate eligibile și fără finanțare, prin emiterea unui Raport de Selecție suplimentar;
2. deschiderea unui nou Apel de selecție, pentru măsura/măsurile din SDL către care se realocă, inclusiv dacă în urma apelului anterior a fost emis Raport Suplimentar;

În situația realocării fondurilor disponibile de la o măsură către altă măsură din cadrul strategiei, GAL poate decide finanțarea proiectelor declarate eligibile și fără finanțare conform punctului B1, numai în situații justificate care determină imposibilitatea deschiderii unui nou apel, cum ar fi: fondurile disponibile sunt insuficiente pentru lansarea unui nou apel, timpul rămas până la finalizarea implementării strategiei nu permite parcurgerea tuturor etapelor legate de pregătire și lansare a unui nou apel, evaluarea și implementarea proiectelor.

**Atenție!** GAL-urile care vor beneficia de sume suplimentare provenite din bonusare se pot încadra într-una dintre situațiile A și B, doar în contextul în care, măsura aflată întruna dintre situațiile de la A1 și B1 nu beneficiază de bonusare.

## ASOCIATIA GAL PLAIURILE OLTULUI

|   |  |  |                         |
|---|--|--|-------------------------|
|    | <b>PROCEDURĂ OPERAȚIONALĂ</b>                              | Cod document<br>PO 04.2017 – <i>Versiunea 05</i> |                         |
|    | <b>PROCEDURA DE EVALUARE SI<br/>SELECTIE A PROIECTELOR</b> | Pag./Total<br>pag.                               | Pagină 42 din <b>73</b> |
|   |  | Data:  | 16.03.2023              |

În situația în care, în cadrul aceleiași sesiuni, un solicitant declarat eligibil și selectat de către GAL se retrage și rămâne astfel o sumă disponibilă, această sumă poate fi alocată unui solicitant eligibil din aceeași sesiune, dar care nu a fost selectat de către GAL. De asemenea, în situația în care un solicitant declarat eligibil și selectat de către GAL este declarat neeligibil de către AFIR și rămâne în acest fel o sumă disponibilă, această sumă poate fi realocată unui alt solicitant declarat eligibil, dar neselectat de către GAL, în cadrul aceluiași apel de selecție, cu respectarea algoritmului de selecție (de ex. va fi finanțat primul proiect neselectat cu punctajul cel mai mare). În acest sens, se va întocmi o listă cu proiectele eligibile fără finanțare (în așteptare), în ordinea descrescătoare a punctajului și cu respectarea criteriilor de departajare; aceste proiecte vor putea fi finanțate pe baza ierarhizării acestora, în limita fondurilor disponibile.

În ceea ce privește fondurile alocate unei măsuri în urma bonusării, GAL-urile au obligația de a lansa apeluri noi de selecție și de a informa solicitanții care au proiecte eligibile fără finanțare, în așteptare (depusse în ultima sesiune) că își pot actualiza proiectele și le pot redepona în noua sesiune.

Hotărârea va fi luată cu acordul Consiliului Director al GAL. În acest caz se va emite un Raport de Selecție Suplimentar aferent aceleiași sesiuni în care se va menționa sursa de finanțare (fonduri disponibile / masura, provenite în urma rezilierii contractelor de finanțare, din economii realizate la finalizarea contractelor de finanțare, sume neangajate ca urmare a neîncheierii contractelor, sume rezultate din declararea ca neconforme / încadrate greșit / neeligibile / eligibile și neselectate (în urma unei Note de atenționare) la nivelul AFIR a unor proiecte declarate eligibile și selectate de către GAL) care va conține inclusiv statutul tuturor proiectelor depuse, cu evidențierea proiectelor selectate ulterior emiterii Raportului de Selecție. Emiterea Raportului de Selecție Suplimentar se realizează cu respectarea condițiilor impuse în cazul Raportului de Selecție (avizarea de către CDRJ și asigurarea transparenței). Elaborarea și aprobarea Raportului de selecție suplimentar se va realiza în aceleași condiții ca și pentru Raportul de selecție.

**Atenție!** Pentru a evita situațiile în care anumite proiecte incluse în cadrul Rapoartelor de selecție suplimentare emise de GAL să fie declarate neeligibile de către AFIR, dacă de la momentul evaluării unui proiect declarat eligibil și nefinanțat (în așteptare) de către GAL și până la includerea acestuia în cadrul unui Raport de selecție suplimentar se depășește o perioadă de 6 (șase) luni, GAL va relua procesul de verificare a eligibilității proiectului respectiv. Această reverificare este necesară pentru a se asigura că și la momentul emiterii Raportului de selecție suplimentar sunt îndeplinite toate condițiile de eligibilitate (cu excepția acelor cerințe care sunt obligatorii de îndeplinit la depunerea cererii de finanțare – conform prevederilor regulamentelor europene), inclusiv din perspectiva posibilității implementării de către solicitant a investiției/planului de afaceri aprobate inițial, încadrarea în termene etc. Totodată, în situația unei perioade mari de timp de la depunerea Cererii de finanțare și până la publicarea unui Raport de selecție suplimentar, poate fi necesară refacerea unor documente care au expirat sau actualizarea acestora la momentul verificării condițiilor de eligibilitate (de ex., Declarație pe propria răspundere

| <b>ASOCIATIA GAL PLAIURILE OLTULUI</b>  |  |  |                         |
|---|--|--|-------------------------|
|  | <b>PROCEDURĂ OPERAȚIONALĂ</b>                              | Cod document<br>PO 04.2017 – <i>Versiunea 05</i> |                         |
|   | <b>PROCEDURA DE EVALUARE SI<br/>SELECTIE A PROIECTELOR</b> | Pag./Total<br>pag.                               | Pagină 43 din <b>73</b> |
|   |  | Data:  | 16.03.2023              |

a solicitantului privind respectarea regulii de cumul a ajutoarelor de minimis).

În acest caz, proiectul inclus în Raportul de selecție suplimentar depus la AFIR va avea obligatoriu atașată Fișa de verificare a eligibilității de către GAL refăcută, premergător emiterii Raportului de selecție suplimentar. Aceasta trebuie să îndeplinească aceleași condiții de conformitate ca fișa inițială.

Utilizarea fondurilor disponibile între măsuri din cadrul aceleiași priorități sau din priorități diferite necesită o aprobare anterioară din partea AM PNDR, printr-o modificare de SDL.

În cazul în care suma disponibilă pe o sesiune nu acoperă toate proiectele eligibile și astfel anumite proiecte devin eligibile și neselectate, există posibilitatea finanțării unui/mai multor proiecte care nu se încadrează în finanțare, în urma unei rectificări de către solicitant a bugetului indicativ al proiectului.

Pentru a putea finanța aceste tipuri de proiecte, se poate opta pentru una dintre următoarele variante:

1. După finalizarea etapei de verificare a eligibilității și a criteriilor de selecție aplicate de către GAL, solicitantul va fi notificat asupra rezultatului verificării. În notificare, GAL menționează statusul proiectului ca fiind eligibil și neselectat și de asemenea, poate include informații referitoare la posibilitatea solicitantului de a reduce bugetul proiectului, astfel încât să se încadreze în alocarea rămasă disponibilă și astfel proiectul să devină selectat.

În acest caz, GAL trebuie să informeze beneficiarul asupra termenului limită în care poate depune bugetul refăcut și perioada de reevaluare de la nivelul GAL.

**Atenție!** Diminuarea bugetului nu trebuie să afecteze criteriile de eligibilitate și selecție ale proiectului.

Dacă solicitantul este de acord cu această posibilitate și implicit depune bugetul actualizat în conformitate cu disponibilul pe acea sesiune, care ulterior este aprobat, GAL poate include acest proiect cu valoarea actualizată în Raportul de selecție final.

2. Există posibilitatea realocării unor sume de la alte măsuri către acea măsură și finanțarea proiectului/proiectelor în integralitate în baza unui raport de selecție suplimentar.

3. Se poate finaliza sesiunea de depunere fără finanțarea proiectului eligibil și neselectat, iar ulterior se pot aloca sume suplimentare de la alte măsuri și se poate redeschide sesiunea.

Pentru transparența procesului de selecție a proiectelor, la aceste selecții va lua parte responsabilul CDRJ cu monitorizarea activității GAL și coordonatorul CDRJ / un consilier desemnat de coordonatori. Avizarea acestora de către CDRJ se va realiza prin completarea Formularului 2 – Formular de verificare a apelului de selecție, respectiv Formularului 3 – Formular de verificare a procesului de selecție din Manualul de procedura operațională pentru coordonarea, verificarea și monitorizarea implementării strategiilor de dezvoltare locală (SDL). Astfel, avizarea CDRJ privind procesul de selecție (Formular 3) al Asociației GAL Plaiurile Oltului vizează:

## ASOCIATIA GAL PLAIURILE OLTULUI

|   |  |  |                         |
|---|--|--|-------------------------|
|  | <b>PROCEDURĂ OPERAȚIONALĂ</b>                              | Cod document<br>PO 04.2017 – <i>Versiunea 05</i> |                         |
|   | <b>PROCEDURA DE EVALUARE SI<br/>SELECȚIE A PROIECTELOR</b> | Pag./Total<br>pag.                               | Pagină 44 din <b>73</b> |
|   |  | Data:  | 16.03.2023              |

### CRITERIU DE VERIFICARE – PROCESUL DE SELECȚIE

#### **GAL a elaborat Calendarul estimativ al lansării măsurilor prevăzute în SDL.**

Se verifică dacă Calendarul estimativ (inclusiv calendarul modificat – dacă este cazul) pentru anul curent cuprinde informațiile din modelul din Ghidul Grupurilor de Acțiune Locală pentru implementarea Strategiilor de Dezvoltare Locală și dacă este postat pe pagina de internet a GAL și afișat cel puțin la sediile primăriilor partenere GAL.

#### **SDL a fost postată pe pagina de internet a GAL.**

Se verifică dacă SDL este postată pe pagina de internet a GAL (variante actualizată conform clarificărilor solicitate la momentul evaluării SDL și variantele actualizate conform modificărilor de SDL aprobate de DGDR AM PNDR), fiind consemnat numărul versiunii de SDL în cazul în care au intervenit modificări.

Se publică și anexele la SDL, cu excepția Anexei 6 - Documente justificative privind animarea și a Anexei 7- Documente justificative ale membrilor partenerilor.

#### **Documentele de accesare inclusiv apelul de selecție avizat au fost postate pe pagina de internet a GAL cu cel puțin 7 zile înainte de deschiderea sesiunii.**

Se verifică dacă documentele de accesare au consemnată data postării.

#### **Au fost respectate măsurile de evitare a conflictului de interese.**

Se verifică dacă persoanele implicate în procesul de evaluare și selecție a proiectelor de la nivelul GAL (evaluatori, membrii Comitetului de Selecție și membrii Comisiei de soluționare a contestațiilor) au completat declarațiile pe proprie răspundere privind evitarea conflictului de interese, care conțin cel puțin următoarele informații:

- ✚ Numele și prenumele declarantului;
- ✚ Funcția deținută la nivel GAL;
- ✚ Rolul în cadrul procesului de evaluare;
- ✚ Luarea la cunoștință a prevederilor privind conflictul de interese, așa cum este acesta prevăzut la art. 10 și 11 din OG nr. 66/2011, Secțiunea II – Reguli în materia conflictului de interes;
- ✚ Asumarea faptului că în situația în care se constată că această declarație nu este conformă cu realitatea, persoana semnatară este pasibilă de încălcarea prevederilor legislației penale privind falsul în declarații.







*Aceleasi verificari se fac si in cazul Raportului de selecție suplimentar.*

#### **Selecția proiectelor s-a realizat aplicând regula de „dublu cvorum”.**

Se verifică dacă în momentul selecției, pentru validarea voturilor, au fost prezenți peste 50% din membrii Comitetului de Selecție, din care peste 50% din mediul privat și societatea civilă, iar organizațiile din mediul urban mai puțin de 25%.

*Aceleasi verificari se fac si in cazul Raportului de selecție suplimentar.*

## ASOCIATIA GAL PLAIURILE OLTULUI

|   |  |  |                         |
|---|--|--|-------------------------|
|    | <b>PROCEDURĂ OPERAȚIONALĂ</b>                              | Cod document<br>PO 04.2017 – <i>Versiunea 05</i> |                         |
|    | <b>PROCEDURA DE EVALUARE SI<br/>SELECTIE A PROIECTELOR</b> | Pag./Total<br>pag.                               | Pagină 45 din <b>73</b> |
|   |  | Data:  | 16.03.2023              |

**A fost respectată condiția privind transparența apelurilor de selecție, inclusiv în cazul prelungirii acestora.**

Se verifică dacă varianta detaliată și varianta simplificată a apelurilor de selecție au fost postate pe site-ul propriu al GAL, în secțiunea dedicată apelurilor de selecție, respectiv dacă există varianta detaliată a apelului de selecție la sediul GAL pe suport tipărit.

Atenție! În cazul în care au fost emise erate în cadrul apelului de selecție, se verifică dacă perioada aferentă sesiunii de depunere a fost prelungită cu cel puțin 10 zile calendaristice de la postarea eratei pe pagina de internet-a GAL.

**Varianta simplificată a apelului de selecție a fost afișată la sediile primăriilor partenere în GAL, inclusiv în cazul prelungirii.**

Se verifică fotografiile realizate de GAL, pentru a face dovada afișării apelului de selecție la sediile autorităților publice, inclusiv în cazul prelungirii apelului.

**A fost asigurată publicitatea apelului de selecție în mass-media, inclusiv în cazul prelungirii.**

Se verifică dacă publicitatea apelurilor de selecție, inclusiv prelungirea acestora s-a realizat, după caz, în una din formele de mai jos:

- + publicare de anunțuri în presa scrisă cu distribuție la nivelul județului;
- + publicare de anunțuri în presa on-line;
- + difuzări la radio care acoperă teritoriul GAL;
- + difuzări la televiziunea locală care acoperă teritoriul GAL.

**Fișele de evaluare sunt întocmite corect și în conformitate cu documentele de accesare și SDL aprobată.**

Se verifică dacă fișele de evaluare ale criteriilor de eligibilitate și criteriilor de selecție includ:

- + Condițiile obligatorii specifice tipurilor de operațiuni din cadrul fișelor de verificare E1.2 specifice sub-măsurii 19.2;
- + Condițiile specifice din Ghidul de implementare a sub-măsurii 19.2 "Sprijin pentru implementarea acțiunilor în cadrul Strategiei de Dezvoltare Locală";
- + Criteriile de eligibilitate din fișa tehnică a măsurii din SDL;
- + Criteriile de selecție din fișa tehnică a măsurii din SDL;

Se verifică dacă fișele de evaluare respectă principiul dublei verificări, respectiv sunt semnate de doi evaluatori din cadrul GAL.

Totodată, se verifică dacă fișele de evaluare sunt întocmite corect de către GAL.

Constituie o excepție măsurile la care GAL este solicitant, caz în care externalizarea serviciului de evaluare către o entitate independentă este obligatorie, iar fișele de evaluare și selecție vor fi completate de entitatea care a realizat evaluarea.

*Aceleasi verificari se fac si in cazul Raportului de selecție suplimentar.*

**Valoarea totală a proiectelor selectate este mai mică sau egală cu alocarea totală a măsurii**

Se verifică dacă valoarea proiectelor selectate în vederea finanțării este mai mică sau egală cu

| <b>ASOCIATIA GAL PLAIURILE OLTULUI</b>  |  |  |                         |
|---|--|--|-------------------------|
|  | <b>PROCEDURĂ OPERAȚIONALĂ</b>                              | Cod document<br>PO 04.2017 – <i>Versiunea 05</i> |                         |
|   | <b>PROCEDURA DE EVALUARE SI<br/>SELECTIE A PROIECTELOR</b> | Pag./Total<br>pag.                               | Pagină 46 din <b>73</b> |
|   |  | Data:  | 16.03.2023              |

alocarea financiară scoasă la licitație pe măsura respectivă.

*Aceleasi verificari se fac si in cazul Raportului de selectie suplimentar.*

*Tabelul 3 - Formular de verificare a procesului de selectie utilizat de CDRJ*

#### **4.8 ARHIVAREA**

La nivelul Asociației GAL Plaiurile Oltului se va arhiva documentația aferentă cererii de finanțare, conform procedurii de arhivare, respectiv:

- Dosarul cererii de finanțare depus de solicitant;
- Dosarul administrativ al cererii de finanțare în care se regăsesc toate formularele de evaluare întocmite de echipa tehnică, rapoartele de selecție, Nota asumată (dacă este cazul), notificarea beneficiarului și declarațiile persoanelor implicate în procesul de evaluare și selecție în ceea ce privește conflictul de interese;
- Notificări primite de la structurile teritoriale AFIR cu privire la procesul de evaluare și selecție a proiectului în cadrul OJFIR / CRFIR.

#### **4.9 DEPUNEREA PROIECTELOR SELECTATE DE CATRE GAL LA AFIR**

În momentul depunerii la structurile teritoriale ale AFIR (OJFIR), proiectele selectate vor avea atașat obligatoriu toate fișele de verificare (conformitate, eligibilitate, criteriile de selecție, verificare pe teren – dacă este cazul), solicitările de informații suplimentare și răspunsul la acestea, copie a Raportului de Selecție / a Raportului Comisiei de Soluționare a Contestărilor sau a Notei asumate / a Raportului de Selecție Final (dacă este cazul) / a Raportului de Selecție Suplimentar (dacă este cazul), în cadrul căruia a fost inclus proiectul propus, emise de GAL și avizate de CDRJ, copiile declarațiilor persoanelor implicate în procesul de evaluare și selecție de la nivelul GAL, privind evitarea conflictului de interese, copie a Formularului 2 – Formular de verificare a apelului de selecție emis de CDRJ, copie a Formularului 3 – Formular de verificare a procesului de selecție emis de CDRJ, CD cu fișele de evaluare (formulare distincte, elaborate de către GAL), în format editabil. Toate aceste documente constituie dosarul administrativ al proiectului, care va însoți dosarul cererii de finanțare în momentul depunerii la AFIR.

Cererile de finanțare selectate (în format tipărit și CD), însoțite de dosarul administrativ vor fi depuse la OJFIR pe raza căruia se implementează proiectul. Dosarul administrativ va fi înregistrat de către OJFIR și va cuprinde:

- ❖ Coperta și opis;
- ❖ Fișa de evaluare conformitate și încadrare în măsură;
- ❖ Fișa de evaluare a eligibilității proiectului;
- ❖ Fișa de evaluare a criteriilor de selecție;
- ❖ Fișa de verificare a eligibilității proiectului - vizita în teren, dacă e cazul;

## ASOCIATIA GAL PLAIURILE OLTULUI

|   |  |  |                         |
|---|--|--|-------------------------|
|  | <b>PROCEDURĂ OPERAȚIONALĂ</b>                              | Cod document<br>PO 04.2017 – <i>Versiunea 05</i> |                         |
|   | <b>PROCEDURA DE EVALUARE SI<br/>SELECTIE A PROIECTELOR</b> | Pag./Total<br>pag.                               | Pagină 47 din <b>73</b> |
|   |  | Data:  | 16.03.2023              |

- ❖ Fisa de solicitare a informatiilor suplimentare, daca e cazul;
- ❖ Raspunsul la solicitarea de informatii suplimentare, daca e cazul;
- ❖ Raportul de Selectie;
- ❖ Raportul Comisiei de Solutionare a Contestatiilor, daca e cazul;
- ❖ Nota asumata emisa de catre GAL prin care Raportul de Selectie devine Raport de Selectie Final, daca e cazul;
- ❖ Raportul de Selectie Final, daca e cazul;
- ❖ Raportul de Selectie Suplimentar, daca e cazul;
- ❖ Copie a Declaratiilor pe proprie raspundere a angajatilor GAL care participa la procesul de evaluare, a membrilor Comitetului de Selectie a Proiectelor si a membrilor Comisiei de Solutionare a Contestatiilor (daca este cazul), privind evitarea conflictului de interese intocmite la nivelul GAL;
- ❖ Avizul CDRJ privind organizarea apelului de selectie (Formular 2, Formular 3);
- ❖ CD cu fisele de evaluare (formulare distincte pentru toate cele trei etape de verificare, elaborate de catre GAL), in format editabil.

După aprobarea Raportului de Selecție / Raportului de Selectie Final în care sunt incluse proiectele aprobate pentru finanțare de către GAL, proiectul va fi depus spre verificare (de către reprezentatul legal al solicitantului) la AFIR, împreună cu dosarul administrativ întocmit de GAL.

**Cererea de finanțare se depune în format letric în original – 1 exemplar și în format electronic (CD – 1 exemplar, care va cuprinde scan-ul cererii de finanțare, inclusiv toate anexele administrative) la expertul Compartimentului Evaluare (CE) al Serviciului LEADER și Investiții Non-agricole de la nivelul OJFIR.**

Toate proiectele selectate de către GAL, indiferent de specificul acestora, vor fi depuse de către solicitant sau un împuternicit mandatat sub semnatura privată de către acesta la structura teritorială AFIR (SLIN – OJFIR) pe raza căruia se vor desfășura activitățile proiectului. În cazul în care solicitantul dorește, îl poate mandata pe reprezentatul GAL să depună proiectul.

Cererile de finanțare vor intra pe fluxul procedural de verificare de la nivelul structurilor AFIR. În prima etapă OJFIR / CRFIR verifică existența documentelor obligatorii din dosarul administrativ al cererii de finanțare.

Solicitanții și personalul AFIR vor utiliza ghidul solicitantului aferent măsurii din SDL, elaborat de către GAL, în vigoare la data lansării apelului de selecție de către GAL, disponibil pe site-ul asociației. Pe parcursul etapelor de verificare, OJFIR / CRFIR poate solicita informații suplimentare. După finalizarea procesului de verificare a conformității și eligibilității, **OJFIR / CRFIR transmite, atât către solicitant, cât și către GAL, o notificare de instiintare cu privire la aprobarea sau neaprobarea proiectului.**

În termen de 5 zile lucrătoare de la primirea notificării, solicitantul poate depune contestații privind decizia de finanțare a proiectelor rezultată ca urmare a verificării eligibilității, la OJFIR responsabil de primirea proiectului. Contestatările vor fi instiintate despre rezultatul analizei

| <b>ASOCIATIA GAL PLAIURILE OLTULUI</b>  |  |  |                         |
|---|--|--|-------------------------|
|  | <b>PROCEDURĂ OPERAȚIONALĂ</b>                              | Cod document<br>PO 04.2017 – <i>Versiunea 05</i> |                         |
|   | <b>PROCEDURA DE EVALUARE SI<br/>SELECTIE A PROIECTELOR</b> | Pag./Total<br>pag.                               | Pagină 48 din <b>73</b> |
|   |  | Data:  | 16.03.2023              |

contestației de către CRFIR/ DATLIN (în funcție de structura care instrumentează contestația) în termen de 30 de zile de la depunerea contestației.

#### **4.10 ETAPELE PROCEDURALE PE CARE LE PARCURE UN PROIECT DEPUȘ SPRE VERIFICARE LA AFIR**

*(conform Manualului de procedură pentru implementarea Măsurii 19 “Sprijin pentru dezvoltarea locală LEADER” – Sub-măsura 19.2 “Sprijin pentru implementarea acțiunilor în cadrul Strategiei de Dezvoltare Locală”)*

În cadrul submăsurii 19.2, structurile teritoriale ale AFIR pot primi cereri de finanțare selectate de GAL numai dacă GAL are, la momentul depunerii proiectului / proiectelor, un Contract de finanțare încheiat cu AFIR în cadrul submăsurii 19.4 - „Sprijin pentru cheltuieli de funcționare și animare“, aflat în perioada de valabilitate.

Reprezentanții GAL sau solicitanții pot depune la AFIR proiectele selectate de către GAL nu mai târziu de 15 (cincisprezece) zile lucrătoare de la data emiterii raportului în cadrul căruia au fost incluse, respectiv Raport de Selecție (din care să reiasă statutul de proiect selectat după parcurgerea etapei de depunere și soluționare a contestațiilor) sau Raport Suplimentar (în cazul proiectelor eligibile fără finanțare (în așteptare)), finanțate ca urmare a sumelor disponibile provenite în urma rezilierii contractelor de finanțare, din economii realizate la finalizarea contractelor de finanțare, sume neangajate ca urmare a neîncheierii contractelor, sume rezultate prin declararea ca neconforme / încadrate greșit / neeligibile / eligibile și neselectate (urmare unei Note de atenționare) la nivelul AFIR a unor proiecte declarate eligibile și selectate de către GAL sau rezultate din realocări financiare aprobate de către DGDR AM PNDR, astfel încât să se poată realiza evaluarea și contractarea acestora în termenul limită prevăzut de legislația în vigoare. În cazul în care după parcurgerea perioadei de contestații nu intervin modificări în ceea ce privește Raportul de Selecție, se poate reîntruni Comitetul de selecție în vederea aprobării unui Raport de Selecție Final sau GAL poate emite o Notă asumată și semnată de Președintele/ Reprezentantul legal al GAL (sau o persoană mandatată în acest sens) în care vor fi descrise toate etapele procedurii de evaluare și selecție aplicată și faptul că, după parcurgerea tuturor etapelor, asupra Raportului de Selecție nu au intervenit modificări, acesta devenind Raport de Selecție Final la data semnării Notei. În acest caz, termenul de 15 zile lucrătoare de depunere a proiectelor la AFIR se calculează de la data Notei.

MADR și instituțiile subordonate nu își asumă responsabilitatea contractării unor proiecte în afara termenelor prevăzute de regulamentele europene și legislația națională.

Cererile de finanțare vor fi depuse la OJFIR pe raza căruia se implementează proiectul de către solicitant. În cazul în care proiectul este amplasat pe teritoriul mai multor județe, acesta va fi depus la structura județeană pe raza căreia investiția proiectului este predominantă din punct de vedere valoric. În cazul proiectelor care vizează exploatații agricole amplasate pe teritoriul mai



| <b>ASOCIATIA GAL PLAIURILE OLTULUI</b>  |  |  |                         |
|---|--|--|-------------------------|
|  | <b>PROCEDURĂ OPERAȚIONALĂ</b>                              | Cod document<br>PO 04.2017 – <i>Versiunea 05</i> |                         |
|   | <b>PROCEDURA DE EVALUARE SI<br/>SELECTIE A PROIECTELOR</b> | Pag./Total<br>pag.                               | Pagină 49 din <b>73</b> |
|   |  | Data:  | 16.03.2023              |

multor județe, acestea vor fi depuse la OJFIR pe raza căruia exploatarea agricolă are ponderea cea mai mare (suprafața agricolă/ numărul de animale).

La depunerea proiectului la OJFIR trebuie să fie prezent solicitantul sau un împuternicit al acestuia (care poate fi inclusiv reprezentantul legal al GAL sau unul din angajații GAL), printr-un mandat sub semnătură privată.







Cererea de finanțare se depune în format letric în original – 1 exemplar și în format electronic (CD – 1 exemplar, care va cuprinde scan-ul cererii de finanțare, inclusiv toate anexele administrative) la expertul Compartimentului Evaluare (CE) al Serviciului LEADER și Investiții Non-agricole de la nivelul OJFIR.

Dosarul cererii de finanțare conține Cererea de finanțare însoțită de anexele administrative, conform listei documentelor (punctul E din cadrul Cererii de finanțare), legate într-un singur dosar, astfel încât să nu permită detașarea și/ sau înlocuirea documentelor. Pentru acele documente care rămân în posesia solicitantului, copiile depuse în Dosarul cererii de finanțare trebuie să conțină mențiunea „Conform cu originalul”.

Toate cererile de finanțare depuse în cadrul Sub-măsurii 19.2 la structurile teritoriale ale AFIR trebuie să fie însoțite în mod obligatoriu de:

- ❖ Fisa de evaluare conformitate si incadrare in masura, întocmită de Asociația GAL Plaiurile Oltului (formular propriu) și avizată de CDRJ prin completarea Formularului 3;
- ❖ Fisa de evaluare a eligibilității proiectului, întocmită de Asociația GAL Plaiurile Oltului (formular propriu) și avizată de CDRJ prin completarea Formularului 3;
- ❖ Fisa de evaluare a criteriilor de selecție, întocmită de Asociația GAL Plaiurile Oltului (formular propriu) și avizată de CDRJ prin completarea Formularului 3;
- ❖ Fisa de verificare în teren, întocmită de Asociația GAL Plaiurile Oltului (formular propriu), dacă e cazul;
- ❖ Fisa de solicitare de informații suplimentare întocmită de Asociația GAL Plaiurile Oltului (formular propriu), dacă e cazul;
- ❖ Raspuns la solicitarea de informații suplimentare, dacă e cazul;
- ❖ Copie a Raportului de Selecție, întocmit de Asociația GAL Plaiurile Oltului (formular propriu) și avizat de CDRJ;
- ❖ Copie a Raportului Comisiei de Soluționare a Contestărilor, întocmit de Asociația GAL Plaiurile Oltului (formular propriu), dacă e cazul și avizat de CDRJ;
- ❖ Copie a Raportului de Selecție Final, (din care să reiasă statutul de proiect selectat după parcurgerea etapei de depunere și soluționare a contestațiilor) întocmit de Asociația GAL Plaiurile Oltului (formular propriu), dacă e cazul și avizat de CDRJ;
- ❖ Copie a Raportului de Selecție Suplimentar (dacă e cazul), în cadrul căruia a fost inclus proiectul propus, întocmit de GAL (formular propriu) și avizat de CDRJ;
- ❖ Copie a Notei asumate emisă de GAL prin care Raportul de Selecție devine Raport de Selecție Final – dacă este cazul;

## ASOCIATIA GAL PLAIURILE OLTULUI

|   |  |  |                         |
|---|--|--|-------------------------|
|    | <b>PROCEDURĂ OPERAȚIONALĂ</b>                              | Cod document<br>PO 04.2017 – <i>Versiunea 05</i> |                         |
|    | <b>PROCEDURA DE EVALUARE SI<br/>SELECTIE A PROIECTELOR</b> | Pag./Total<br>pag.                               | Pagină 50 din <b>73</b> |
|   |  | Data:  | 16.03.2023              |

- ❖ Copie a declarațiilor pe proprie răspundere a angajaților GAL care participă la procesul de evaluare, a membrilor Comitetului de Selecție a Proiectelor și a membrilor Comisiei de Soluționare a Contestărilor (dacă este cazul), privind evitarea conflictului de interese întocmit la nivelul GAL;
- ❖ Copie a Formularului 2/2.1 - Formular de verificare a apelului de selecție emis de CDRJ;
- ❖ Copie a Formularului 3 - Formular de verificare a procesului de selecție emis de CDRJ.
- ❖ CD cu fișele de evaluare (formulare distincte pentru toate cele trei etape de verificare, elaborate de către GAL), în format editabil.

### Notă!

*Fișele de verificare elaborate de GAL nu vor avea viza reprezentantului CDRJ pe ele. Avizarea acestora de către CDRJ se face prin completarea Formulelor 2/2.1, respectiv 3.*

*Fișa de evaluare a eligibilității proiectului întocmită de GAL va cuprinde atât verificarea criteriilor generale de eligibilitate conform regulamentelor europene, cadrului național de implementare și capitolului 8.1 din PNDR, cât și verificarea criteriilor de eligibilitate specifice ale GAL.*

Pe durata procesului de evaluare la nivelul GAL, personalul GAL va respecta propriile proceduri, precum și versiunea Ghidului de implementare pentru submăsura 19.2 în vigoare la momentul lansării apelului de selecție, disponibilă pe site-ul AFIR ([www.afir.info](http://www.afir.info)). În situația în care, pe parcursul derulării apelului de selecție, au intervenit modificări ale legislației, evaluarea proiectelor se va realiza în conformitate cu noile prevederi legislative.

Data intrării în vigoare a modificărilor, Ghidului de implementare, respectiv a Manualului de procedură pentru submăsura 19.2, este data aprobării prin Ordin al Ministrului Agriculturii și Dezvoltării Rurale.

Personalul AFIR va respecta legislația incidentă, precum și versiunea Manualului de procedură pentru submăsura 19.2 în vigoare la momentul realizării verificării cererilor de finanțare, disponibil pe site-ul AFIR ([www.afir.info](http://www.afir.info)).

Există posibilitatea modificării documentelor de accesare în sensul actualizării lor conform documentelor în vigoare, respectiv în situația în care se impune modificarea documentației de accesare pe perioada de derulare a sesiunii de depunere (inclusiv datorită unor modificări legislative), în baza unei Erate. Erata trebuie să vizeze doar modificări care nu contravin prevederilor aplicabile (Fișa măsurii din SDL, Ghidul de implementare a submăsurii 19.2, Manualul de procedură pentru implementarea submăsurii 19.2, Cap. 8.1 din PNDR 2014-2020, HG nr. 226/2015, cu modificările și completările ulterioare și legislația specifică). Aceasta trebuie aprobată de organele de decizie conform prevederilor statutare și înaintată către CDRJ, însoțită de un Memoriu justificativ privind modificările propuse, în vederea avizării. După avizare, Erata se va posta pe pagina de internet a GAL, cu asigurarea condițiilor minime de transparență, fără a influența procesul de evaluare și selecție. În acest caz, sesiunea de depunere va fi prelungită cu cel

| <b>ASOCIATIA GAL PLAIURILE OLTULUI</b>  |  |  |                         |
|---|--|--|-------------------------|
|  | <b>PROCEDURĂ OPERAȚIONALĂ</b>                              | Cod document<br>PO 04.2017 – <i>Versiunea 05</i> |                         |
|   | <b>PROCEDURA DE EVALUARE SI<br/>SELECTIE A PROIECTELOR</b> | Pag./Total<br>pag.                               | Pagină 51 din <b>73</b> |
|   |  | Data:  | 16.03.2023              |

puțin 10 zile calendaristice pentru a permite solicitanților depunerea proiectelor în conformitate cu cerințele apelului de selecție adaptate noilor prevederi.

GAL are obligația de a aduce la cunoștință potențialilor beneficiari modificările care pot interveni asupra documentelor de accesare, ca urmare a actualizării acestora și a modificărilor legislative cu incidență în domeniul de interes.

#### **4.10.1 Verificarea încadrării proiectelor**

Verificarea încadrării proiectului se realizează la nivelul serviciului de specialitate responsabil din cadrul OJFIR/CRFIR, astfel:

- ❖ la nivelul CRFIR se vor verifica proiectele cu construcții – montaj (beneficiari privați domeniul non-agricol și beneficiari publici netransferate la OJFIR)) care presupun lucrări de construcții montaj, conform Regulamentului de Organizare și Funcționare al AFIR;
- ❖ la nivelul OJFIR se vor verifica proiectele cu achiziții simple/simple cu montaj (proiecte care presupun echipamente și montajul acestora), proiectele cu sprijin forfetar, proiectele de servicii (indiferent de tipul de beneficiar) și proiectele cu construcții – montaj (indiferent de tipul de beneficiar) transferate de la CRFIR, conform Regulamentului de Organizare și Funcționare al AFIR.

Termenul de emitere a Fisei de verificare a încadrării proiectului este de maximum 3 (trei) zile de la primirea cererii de finanțare.

În cazul în care în procesul de verificare a documentelor din dosarul Cererii de finanțare (inclusiv cele emise de către GAL) se constată erori de formă sau erori materiale (de ex.: omisiuni privind bifarea anumitor casete - inclusiv din cererea de finanțare, semnării anumitor pagini, atașării unor documente obligatorii specifice proiectului propus sau prezentarea unor documente neconforme, care nu respectă formatul standard), expertul OJFIR/CRFIR va solicita documente sau informații suplimentare, către GAL sau solicitant, în funcție de natura informațiilor solicitate. Termenul de răspuns este de maximum 5 (cinci) zile lucrătoare de la momentul luării la cunoștință de către solicitant/GAL, dar nu mai mult de 7 (șapte) zile lucrătoare de la comunicare, în cazul lipsei confirmării de primire. În lipsa unei confirmări, în cazul în care solicitarea se face pe cale poștală, se va transmite prin intermediul unei scrisori recomandate, cu confirmare de primire și se consideră primită de destinatar la data menționată de oficiul poștal primitor pe această confirmare. Dacă solicitarea este transmisă prin e-mail sau fax, aceasta se consideră primită în prima zi lucrătoare după ziua în care a fost expediată. În calcularea perioadei nu se vor lua în considerare data luării la cunoștință/ data comunicării în cazul lipsei confirmării de primire și data trimiterii răspunsului către AFIR.

Prin excepție, în cazul în care solicitarea de informații suplimentare vizează prezentarea de către solicitant a unui document emis de o instituție publică, solicitantul va prezenta dovada demersului făcut la instituția respectivă în termenul precizat în adresă, urmând ca acesta să depună

## ASOCIATIA GAL PLAIURILE OLTULUI

|   |  |  |                         |
|---|--|--|-------------------------|
|  | <b>PROCEDURĂ OPERAȚIONALĂ</b>                              | Cod document<br>PO 04.2017 – <i>Versiunea 05</i> |                         |
|   | <b>PROCEDURA DE EVALUARE SI<br/>SELECTIE A PROIECTELOR</b> | Pag./Total<br>pag.                               | Pagină 52 din <b>73</b> |
|   |  | Data:  | 16.03.2023              |

documentul imediat după eliberarea acestuia de către instituția publică în termenele legale sau procedurale specifice instituției respective.

În acest caz, termenul de emitere a fișei se prelungește cu termenul de răspuns. De asemenea, pot fi solicitate informații suplimentare către DGDR AM PNDR în situația în care sunt necesare clarificări privind fișa măsurii din SDL sau către CDRJ în ceea ce privește avizarea apelului/ procesului de selecție. Termenul de răspuns este de maximum 10 zile lucrătoare de la data înregistrării la DGDR AM PNDR/ CDRJ. În acest caz, termenul de emitere a fișei se prelungește până la primirea răspunsului de la DGDR AM PNDR/ CDRJ.

### • **Partea I – Verificarea conformității documentelor**

Expertul CE SAFPD/ SLIN-OJFIR/ CRFIR/ SIBA-CRFIR, care primește cererea de finanțare, trebuie să se asigure de prezența următoarelor documente: fișe de verificare (eligibilitate, criteriile de selecție, verificare pe teren – dacă este cazul), copie a Raportului de selecție (din care să reiasă statutul de proiect selectat după parcurgerea etapei de depunere și soluționare a contestațiilor)/ a Raportului suplimentar (dacă este cazul), întocmit de GAL și avizat de CDRJ, copie a Notei emisă de GAL prin care Raportul intermediar de selecție devine Raport final de selecție (dacă este cazul), copii ale declarațiilor privind evitarea conflictului de interese și copii ale formularelor de verificare a apelului de selecție (Formularul 2/2.1), respectiv a procesului de selecție (Formularul 3) emise de CDRJ. Raportul de Selecție va fi semnat de către toți membrii prezenți ai Comitetului de Selecție (reprezentanți legali sau alte persoane mandatate în acest sens de către respectivele entități juridice, în conformitate cu prevederile statutare), inclusiv cu semnătură electronică sau prin atașarea acordului transmis prin e-mail (în cuprinsul Raportului de selecție va fi menționată data transmiterii acordului), specificându-se apartenența la mediul privat sau public. De asemenea, Raportul de selecție va prezenta semnătura reprezentantului CDRJ care supervizează procesul de selecție. Reprezentantul CDRJ va menționa pe Raportul de selecție faptul că GAL a respectat principiile/criteriile de selecție din fișa măsurii din SDL, precum și dispozițiile minime obligatorii privind asigurarea transparenței Apelului de selecție respectiv, așa cum sunt menționate în Ghidul de implementare aferent submăsurii 19.2. Semnătura reprezentantului CDRJ pe Raportul de selecție validează conformitatea procesului de selecție față de prevederile din SDL. Raportul de selecție va fi datat, avizat de către Președintele GAL/ Reprezentantul legal al GAL sau de un alt membru al Consiliului Director al GAL mandatat în acest sens. Dacă unul dintre parteneri - persoană juridică membră în Comitetul de selecție – își schimbă reprezentantul legal, noul reprezentant legal va înlocui persoana desemnată inițial să reprezinte partenerul respectiv în Comitetul de selecție, fără a fi necesare alte aprobări. În cazul în care, conform prevederilor statutare, este mandatată o altă persoană (diferită de reprezentantul legal) din partea oricărei entități juridice participante la procesul de selecție (inclusiv GAL) să avizeze Raportul de selecție, la dosarul administrativ al GAL trebuie atașat documentul prin care această persoană este mandatată în acest sens. Emiterea Raportului de selecție suplimentar se realizează cu respectarea condițiilor

## ASOCIATIA GAL PLAIURILE OLTULUI

|   |  |  |                         |
|---|--|--|-------------------------|
|  | <b>PROCEDURĂ OPERAȚIONALĂ</b>                              | Cod document<br>PO 04.2017 – <i>Versiunea 05</i> |                         |
|   | <b>PROCEDURA DE EVALUARE SI<br/>SELECTIE A PROIECTELOR</b> | Pag./Total<br>pag.                               | Pagină 53 din <b>73</b> |
|   |  | Data:  | 16.03.2023              |

impuse în cazul Raportului de selecție (avizarea de către CDRJ și asigurarea transparenței) și va cuprinde mențiuni privind sursa de finanțare și proiectele selectate. Elaborarea și aprobarea Raportului de selecție suplimentar se va realiza în aceleași condiții ca și pentru Raportul de selecție.

**Atenție!** Nu este permisă semnarea unui document utilizând atât semnătura electronică, cât și semnătura olografă, în vederea avizării Raportului de Selecție.

În cazul în care Raportul de selecție este aferent unui Apel lansat în baza strategiei modificate, data depunerii proiectelor la OJFIR trebuie să fie ulterioară datei aprobării „Notei de aprobare privind modificarea Acordului-cadru de finanțare”, de către OJFIR ca urmare a modificării Strategiei de Dezvoltare Locală. Lansarea Apelului de către GAL, în baza strategiei modificate, nu este condiționată de modificarea angajamentului legal între GAL și AFIR.

Solicitanții ale căror cereri de finanțare au fost declarate “neconforme”, inclusiv după solicitarea de informații suplimentare, ca urmare a verificării punctelor specificate în Partea I, vor fi înștiințați prin fax/ poștă/ e-mail privind rezultatul verificării, prin intermediul fișei de verificare. O copie a fișei de verificare va fi transmisă și către GAL. Pentru cererile de finanțare depuse în format letric, odată cu semnarea de luare la cunoștință, solicitantul va menționa pe fișă dacă dorește restituirea cererii de finanțare și o va transmite către experții verficatori. În caz afirmativ, exemplarul copie (în format electronic - CD) va fi restituit reprezentantului GAL/ solicitantului (după caz), pe baza unui proces-verbal întocmit la nivelul SLIN-OJFIR unde a fost depus proiectul. Pentru proiectele care au fost repartizate în vederea evaluării către alte servicii din cadrul AFIR, experții verficatori vor transmite dosarul cererii de finanțare pentru a fi restituit solicitantului. În acest caz, proiectul poate fi redepus, cu documentația pentru care a fost declarat neconform, refăcută. Redepunerea se poate face în baza aceluiași Raport de selecție. Aceeași cerere de finanțare poate fi depusă de maximum două ori, în baza aceluiași Raport de selecție. În cazul în care concluzia verificării conformității (Partea I) este de două ori „neconform”, Cererea de finanțare (în format electronic - CD) se returnează la cerere solicitantului/ reprezentantului GAL (după caz), iar acesta poate redepune proiectul la următorul Apel de selecție lansat de GAL, pe aceeași măsură. În cazul apelurilor cu depunere continuă și selecție periodică (ex.: lunară) se acceptă redepunerea aceleiași cereri de finanțare în baza unuia dintre Rapoartele de selecție următoare, emise ca urmare a selecției periodice.

Contestațiile cu privire la neconformitate pot fi transmise în termen de 5 (cinci) zile lucrătoare de la confirmarea de primire a formularului E1.2.1L (Partea I) și se soluționează:

- ❖ La CRFIR, la Serviciul tehnic de specialitate care coordonează structura care a analizat proiectul, pentru proiectele a căror neconformitate a fost constatată de OJFIR.
- ❖ La AFIR, la Direcția de specialitate de la nivel central, în cazul proiectelor a căror neconformitate a fost constatată de CRFIR.

OJFIR/ CRFIR va transmite în maxim 2 (două) zile lucrătoare contestația la entitatea care o verifică, împreună cu dosarul administrativ al cererii de finanțare care face obiectul contestației.

| <b>ASOCIATIA GAL PLAIURILE OLTULUI</b>  |  |  |                         |
|---|--|--|-------------------------|
|  | <b>PROCEDURĂ OPERAȚIONALĂ</b>                              | Cod document<br>PO 04.2017 – <i>Versiunea 05</i> |                         |
|   | <b>PROCEDURA DE EVALUARE SI<br/>SELECTIE A PROIECTELOR</b> | Pag./Total<br>pag.                               | Pagină 54 din <b>73</b> |
|   |  | Data:  | 16.03.2023              |

Termenul maxim pentru a răspunde contestațiilor printr-o adresă de răspuns (fără a exista un formular cadru) este de 30 zile calendaristice de la data înregistrării la structura care o soluționează.

În situația în care contestația este admisă, în baza adresei de răspuns a structurii responsabile de soluționare, structura care a realizat verificarea inițială a proiectului de la nivelul OJFIR/CRFIR va reface fișa care va cuprinde obligatoriu toată conformitatea proiectului și se va asigura de continuarea fluxului procedural corespunzător.

### **Partea a II-a – Verificarea încadrării proiectului**

Pentru toate proiectele, se va verifica încadrarea corectă a proiectului, respectiv utilizarea corectă a cererii de finanțare folosită pentru depunere, având ca bază de verificare descrierea măsurii aferente, existentă în SDL a GAL care a selectat proiectul, respectiv încadrarea corectă în Domeniul de intervenție principal al măsurii (conform Regulamentului (UE) nr. 1305/2013) corelat cu indicatorii specifici corespunzători domeniului de intervenție.

Solicitanții ale căror cereri de finanțare au fost declarate ca fiind „încadrate incorect“, inclusiv după solicitarea de informații suplimentare, în baza unuia sau mai multor puncte de verificare din Partea a II-a, vor fi înștiințați prin fax / poștă / e-mail privind rezultatul verificării, prin intermediul fișei de verificare. O copie a fișei de verificare va fi transmisă și către GAL. Pentru cererile de finanțare depuse în format letric odată cu semnarea de luare la cunoștință, solicitantul va menționa pe fișă dacă dorește restituirea unui exemplar al cererii de finanțare și o va transmite către experții verficatori. În caz afirmativ, exemplarul copie (în format electronic - CD) va fi restituit reprezentantului GAL/ solicitantului (după caz), pe baza unui proces-verbal întocmit la nivelul SLIN OJFIR unde a fost depus proiectul. Pentru proiectele care au fost repartizate în vederea evaluării către alte servicii din cadrul AFIR, experții verficatori vor transmite dosarul cererii de finanțare pentru a fi restituit solicitantului. Aceștia pot reface proiectul și îl pot redepona la Asociația GAL Plaiurile Oltului în cadrul următorului Apel de selecție lansat de GAL pentru aceeași măsură, urmând să fie depus la OJFIR în baza unui alt Raport de selecție.

O cerere de finanțare pentru care concluzia a fost că proiectul nu este încadrat corect de două ori, pentru puncte de verificare specifice fișei nu va mai fi acceptată pentru verificare. De asemenea, o cerere de finanțare declarată conformă și retrasă de către solicitant (de două ori) nu va mai fi acceptată pentru verificare.

Contestațiile cu privire la încadrarea incorectă a proiectului pot fi transmise în termen de 5 (cinci) zile lucrătoare de la confirmarea de primire a fișei de verificare și se soluționează la AFIR central, de către Serviciul LEADER. Termenul maxim pentru a răspunde contestațiilor printr-o adresă de răspuns (fără a exista un formular cadru) este de 30 zile calendaristice de la data înregistrării la structura care o soluționează.

În situația în care contestația este admisă, în baza adresei de răspuns a Serviciului LEADER, structura care a realizat verificarea inițială a proiectului de la nivelul OJFIR/CRFIR va

## ASOCIATIA GAL PLAIURILE OLTULUI

|   |  |   |                         |
|---|--|---|-------------------------|
|  | <b>PROCEDURĂ OPERAȚIONALĂ</b>                              | Cod document<br>PO 04.2017 – Versiunea 05 |                         |
|   | <b>PROCEDURA DE EVALUARE SI<br/>SELECTIE A PROIECTELOR</b> | Pag./Total<br>pag.                        | Pagină 55 din <b>73</b> |
|   |  | Data:                                     | 16.03.2023              |

reface fisa de verificare care va cuprinde obligatoriu toată încadrarea proiectului și se va asigura de continuarea fluxului procedural corespunzător.

Pentru proiectele depuse în cadrul submăsurii 19.2, indiferent de specific, retragerea cererii de finanțare se poate realiza în orice moment. În acest caz, solicitantul sau reprezentantul solicitantului (care poate fi inclusiv GAL, împuternicit printr-un mandat sub semnătură privată) va înainta la OJFIR unde a depus cererea de finanțare, o solicitare de retragere a cererii de finanțare completată cu datele solicitantului, precum și cu detalierea motivelor în baza cărora solicită retragerea, înregistrată și semnată de către acesta, conform formularului corespunzător.

Solicitarea de retragere a cererilor de finanțare depuse letric va fi înregistrată la OJFIR de către expertul Compartimentului Evaluare din cadrul SLIN în Registrul electronic al cererilor de finanțare cu statutul de Retrasă. Șeful Serviciului va dispune expertului întreruperea verificării Cererii de finanțare pentru care s-a solicitat retragerea și pentru cererile de finanțare depuse în format letric va restitui dosarul cererii de finanțare (exemplarul original, în format letric), conform formularului E0.3L din prezentul manual.

Pentru proiectele care au fost repartizate în vederea evaluării către alte servicii din cadrul AFIR, expertul CE SLIN OJFIR va informa cu privire la cererea de retragere înregistrată printr-o adresă, solicitând transmiterea dosarului cererii de finanțare pentru a fi restituit solicitantului.

**Atenție!** Nu se poate reveni asupra unei solicitări de retragere a unei cereri de finanțare.

### Informații privind codificarea cererilor de finanțare

Numărul de înregistrare al cererii de finanțare se va completa doar la nivelul OJFIR/CRFIR și nu la nivelul GAL. Înregistrarea cererii de finanțare în Registrul electronic al cererilor de finanțare se va face în etapa de depunere a cererii de finanțare.

Numărul de înregistrare al cererii este compus din următoarele caractere:

| 1                       | 2                    | 3                       | 4             | 5   | 6              | 7                          | 8              | 9               | 10  |
|-------------------------|----------------------|-------------------------|---------------|---|----------------|----------------------------|----------------|-----------------|---|
| F/N                     | 19                   | 2                       | -             | ----  | -              | ---                        | -              | --              | -----   |
| Tip cerere de finanțare | Codificare a măsurii | Codificarea sub-măsurii | Tip finanțare | Codificarea în funcție de articolul din REG 1305/2013 | Tip beneficiar | Cod Decizie Autorizare GAL | Codul Regiunii | Codul Județului | Numărul de ordine de înregistrare în registru |

1. Tip cerere de finanțare – 1 caracter - câmp text (F – pentru cereri conforme, N – pentru cereri neconforme);
2. Codificarea măsurii - 2 caractere - câmp numeric - 19;
3. Codificarea sub - măsurii - 1 caracter – câmp numeric - 2;
4. Tip finanțare -1 caracter:  
0 – pentru proiectele finanțate din FEADR (inclusiv tranziție);

| <b>ASOCIATIA GAL PLAIURILE OLTULUI</b>  |  |  |                         |
|---|--|--|-------------------------|
|  | <b>PROCEDURĂ OPERAȚIONALĂ</b>                              | Cod document<br>PO 04.2017 – <i>Versiunea 05</i> |                         |
|   | <b>PROCEDURA DE EVALUARE SI<br/>SELECTIE A PROIECTELOR</b> | Pag./Total<br>pag.                               | Pagină 56 din <b>73</b> |
|   |  | Data:  | 16.03.2023              |

- 9 – pentru proiectele finanțate din EURI;
5. Codificarea în funcție de articolul din Reg. (UE) nr. 1305/2013 – 4 caractere:
    - 3 caractere – codul submăsurii conform coloanei 3;
    - 1 caracter – caracter de definire conform coloanei 4;
  6. Tipul de beneficiar - 1 caracter - câmp numeric: 1 – beneficiar privat; 2 – beneficiar public;
  7. Cod Decizie Autorizare GAL – 3 caractere – câmp numeric;
  8. Codul Regiunii – 1 caracter – câmp numeric – conform Manualului de procedură pentru evaluarea și selectarea cererilor de finanțare pentru proiecte de investiții M 01-01;
  9. Codul Județului – 2 caractere – câmp numeric - conform Manualului de procedură pentru evaluare și selectarea cererilor de finanțare pentru proiecte de investiții M 01-01;
  10. Numărul de ordine de înregistrare în registru - 5 caractere – câmp numeric.

#### **4.10.2 Verificarea eligibilității și a criteriilor de selecție aplicate de către GAL**

Conform prevederilor PNDR 2014 – 2020, operațiunile implementate prin LEADER trebuie să îndeplinească cel puțin condițiile generale de eligibilitate prevăzute în Regulamentul (UE) nr. 1305/2013 și în Regulamentul (UE) nr. 1303/2013, precum și cele prevăzute în cap. 8.1 din PNDR și să contribuie la atingerea obiectivelor stabilite în SDL.

În conformitate cu prevederile art. 60 din Regulamentul (UE) nr. 1306/2013, nu sunt eligibili beneficiarii care au creat în mod artificial condițiile necesare pentru a beneficia de finanțare în cadrul măsurilor PNDR 2014-2020. În cazul constatării unor astfel de situații, în orice etapă de derulare a proiectului, acesta este declarat neeligibil și se procedează la recuperarea sprijinului financiar, dacă s-au efectuat plăți.

Solicitantul trebuie să se regăsească în categoria de beneficiari eligibili menționați în fișa măsurii din SDL. Localizarea proiectului / investiția, respectiv toate cheltuielile aferente implementării proiectelor trebuie să fie efectuate pe teritoriul GAL. Nu există restricții însă în ceea ce privește desfășurarea activității economice pentru care se solicită finanțare, respectiv comercializarea producției în afara teritoriului GAL.

Pentru proiectele de investiții/ cu sprijin forfetar, finanțarea proiectului este eligibilă cu respectarea următoarelor condiții: solicitantul să aibă sediu sau punct de lucru pe teritoriul acoperit de GAL și investiția să se realizeze pe teritoriul GAL. Aceste condiții trebuie respectate inclusiv în cazul solicitanților cu exploatații agricole amplasate atât pe teritoriul GAL, cât și în zona adiacentă acestuia.

Expertul verificator va solicita **informații suplimentare** în etapa de verificare a eligibilității și a criteriilor de selecție aplicate de către GAL, dacă este cazul:

1. către solicitant, în următoarele situații:
  - necesitatea prezentării unor clarificări sau documente suplimentare, fără înlocuirea documentelor obligatorii la depunerea cererii de finanțare. Se acceptă orice informații și alte



## ASOCIATIA GAL PLAIURILE OLTULUI

|   |  |  |                         |
|---|--|--|-------------------------|
|  | <b>PROCEDURĂ OPERAȚIONALĂ</b>                              | Cod document<br>PO 04.2017 – <i>Versiunea 05</i> |                         |
|   | <b>PROCEDURA DE EVALUARE SI<br/>SELECTIE A PROIECTELOR</b> | Pag./Total<br>pag.                               | Pagină 57 din <b>73</b> |
|   |  | Data:  | 16.03.2023              |

documente care certifică o stare existentă la momentul depunerii cererii de finanțare, care vin în susținerea și clarificarea informațiilor solicitate din documentele obligatorii existente la dosarul cererii de finanțare;

- informațiile prezentate sunt insuficiente pentru clarificarea unor criterii de eligibilitate / de selecție;

- prezentarea unor documente obligatorii specifice proiectului, care nu respectă formatul standard (nu sunt conforme);

- prezentarea unor informații contradictorii în cadrul documentelor aferente cererii de finanțare;

- necesitatea corectării bugetului indicativ;

- în cazul în care expertul are o suspiciune legată de crearea unor condiții artificiale.

2. către GAL, în situația în care sunt necesare clarificări privind documentele aferente procesului de evaluare și selecție în urma căruia cererea de finanțare a fost selectată.







Solicitările de informații suplimentare pot fi adresate de către entitatea la care se află în evaluare cererea de finanțare, ca regulă generală, o singură dată în etapa de verificare a criteriilor de eligibilitate. Termenul de răspuns la solicitarea de informații suplimentare nu poate depăși 5 (cinci) zile lucrătoare începând cu ziua următoare de la primirea formularului de către solicitant/ GAL, dar nu mai mult de 7 (șapte) zile lucrătoare de la comunicare, în cazul lipsei confirmării de primire. În situații excepționale, se pot solicita și alte clarificări, a căror necesitate a apărut ulterior transmiterii răspunsului la informațiile suplimentare solicitate inițial.

De asemenea, se pot solicita informații suplimentare către DGDR AM PNDR în situația în care sunt necesare clarificări privind criteriile de eligibilitate și de selecție conform fișei măsurii din SDL sau către CDRJ în ceea ce privește avizarea apelului/ procesului de selecție. Termenul de răspuns este de maximum 10 zile lucrătoare de la data înregistrării la DGDR AM PNDR/ CDRJ. În acest caz, termenul de emitere a fișei se prelungește până la primirea răspunsului de la DGDR AM PNDR/ CDRJ.

Pentru proiectele de investiții/cu sprijin forfetar, în etapa de evaluare a proiectului, exceptând situația în care în urma verificării documentare a condițiilor de eligibilitate este evidentă neeligibilitatea cererii de finanțare, experții verficatori vor realiza vizita pe teren (înștiințând, în prealabil și reprezentanții GAL, care pot asista la verificare, în calitate de observatori), pentru toate proiectele care vizează modernizări (inclusiv dotări), extinderi, renovări, în scopul asigurării că datele și informațiile cuprinse în anexele tehnice și administrative corespund cu elementele existente pe amplasamentul propus, în sensul corelării acestora.

În cazul investițiilor noi, pentru care, în principiu, nu este necesară verificarea pe teren la acest stadiu, vizita pe teren se poate efectua dacă este considerată necesară de către expertul Compartimentului Evaluare pentru verificarea anumitor criterii de eligibilitate, pe baza unei Note aprobate de șeful serviciului și de Directorul OJFIR/CRFIR.

## ASOCIATIA GAL PLAIURILE OLTULUI

|   |  |  |                         |
|---|--|--|-------------------------|
|    | <b>PROCEDURĂ OPERAȚIONALĂ</b>                              | Cod document<br>PO 04.2017 – <i>Versiunea 05</i> |                         |
|    | <b>PROCEDURA DE EVALUARE SI<br/>SELECTIE A PROIECTELOR</b> | Pag./Total<br>pag.                               | Pagină 58 din <b>73</b> |
|   |  | Data:  | 16.03.2023              |

Verificarea pe teren se face de către experții care au verificat condițiile de eligibilitate a cererii de finanțare.

Concluzia privind respectarea condițiilor de eligibilitate pentru cererile de finanțare pentru care s-a decis verificarea pe teren se va da numai după verificarea pe teren.

Scopul verificării pe teren este de asigurare că datele și informațiile cuprinse în anexele tehnice și administrative corespund cu elementele existente pe amplasamentul propus, în sensul corelării acestora. Cu ocazia vizitei pe teren se pot solicita informații/documente referitoare la elementele verificate. În acest caz, în Fișa de verificare pe teren se vor menționa informațiile solicitate care contribuie la concluzia asupra vizitei pe teren.

La sfârșitul vizitei pe teren, experții prezintă solicitantului/ reprezentantului legal concluziile vizitei pe teren. În cazul în care solicitantul/ reprezentantul legal nu este de acord cu concluziile vizitei pe teren menționate de experți în fișă, acesta poate solicita înscrierea de mențiuni în acest sens în fișă. După completarea fișei, expertul verificator are obligația de a-i prezenta solicitantului/ reprezentantului legal fișa în vederea semnării și a-i înmâna o copie.

În cazul în care solicitantul nu este de acord cu rezultatele vizitei pe teren, acesta poate contesta rezultatele verificării după notificarea de neeligibilitate. În acest caz se va efectua o nouă vizită pe teren de către un alt OJFIR/CRFIR, la decizia Directorului OJFIR/CRFIR.

Procesul de evaluare a fiecărei cereri de finanțare presupune obligatoriu verificarea tuturor criteriilor de eligibilitate (inclusiv a criteriilor de eligibilitate specifice ale GAL), chiar dacă, pe parcurs, experții verificatori constată neîndeplinirea unuia sau mai multor criterii.







După finalizarea verificărilor de către experți pot apărea diferențe de rezultat al verificării între experți. În cazul în care se constată diferențe între evaluarea făcută de expertul 1 (2 ochi) și cea făcută de expertul 2 (4 ochi), acestea se mediază de către superiorul ierarhic, decizia sa fiind finală.

În etapa de evaluare derulată la nivelul AFIR, experții structurilor teritoriale ale Agenției vor verifica criteriile de selecție aplicate de către GAL, preluate din Fișa de evaluare a criteriilor de selecție întocmită de GAL și depusă odată cu cererea de finanțare, inclusiv metodologia de verificare elaborată de către GAL.

Dacă în urma verificării criteriilor de selecție ale proiectelor depuse la AFIR în cadrul submăsurii 19.2 se constată erori cu privire la acordarea punctajelor, expertul verificator de la nivelul AFIR va transmite o Notă de atenționare către GAL, în care se vor consemna erorile identificate.

- În cazul acceptării de către GAL a erorilor sesizate, în termen de maxim 10 zile calendaristice de la primirea Notei de atenționare, GAL va modifica punctajele acordate și va întocmi o Erată la Raportul de selecție, aprobată de organele de decizie ale GAL (aprobare prin procedură scrisă sau prin teleconferință/videoconferință). Erata însoțită de un Memoriu justificativ (și alte documente, dacă este cazul) va fi transmisă către CDRJ în vederea avizării. Erata semnată de către reprezentantul CDRJ va fi depusă/ transmisă (prin poștă/ fax/ e-mail) de GAL la AFIR. În

## ASOCIATIA GAL PLAIURILE OLTULUI







|   |  |  |                         |
|---|--|--|-------------------------|
|    | <b>PROCEDURĂ OPERAȚIONALĂ</b>                              | Cod document<br>PO 04.2017 – <i>Versiunea 05</i> |                         |
|    | <b>PROCEDURA DE EVALUARE SI<br/>SELECTIE A PROIECTELOR</b> | Pag./Total<br>pag.                               | Pagină 59 din <b>73</b> |
|   |  | Data:  | 16.03.2023              |

situația în care proiectele în cauză își mențin statutul de proiect selectat, nu este necesară întrunirea Comitetului de Selecție, urmând ca în baza eratei proiectele respective să își continue fluxul procedural la nivelul AFIR. În cazul în care în urma Eratei proiectele își schimbă statutul inițial trebuie întrunit Comitetul de Selecție și reavizat Raportul de selecție (reluată procedura inițială). Selecția se va realiza în ordinea descrescătoare a punctajului obținut, urmând aceiași pași procedurali ca în cazul raportului de selecție, conform procedurilor GAL (Notificarea solicitanților privind selectarea/ neselectarea proiectelor și comunicarea perioadei de depunere a contestațiilor).

- Dacă GAL nu este de acord cu erorile sesizate, în termen de 3 (trei) zile lucrătoare de la primirea Notei de atenționare acesta va transmite către DGDR - AM PNDR o prezentare a situației împreună cu documentele aferente și argumentele pentru menținerea punctajelor acordate proiectelor care fac obiectul atenționării, însoțite de o copie a Notei de atenționare emisă de AFIR.
- Dacă în urma verificării experții AM PNDR - SLIN susțin argumentele GAL, GAL va depune/transmite (prin poștă/ fax/ e-mail) la AFIR adresa emisă de DGDR – AM PNDR în termen de maxim 10 zile lucrătoare de la primirea notei, iar proiectele vor fi admise de AFIR automat în etapa de contractare.
- Dacă experții AM PNDR - SLIN nu confirmă sau confirmă parțial argumentele GAL, GAL va întocmi Erată la Raportul de selecție, în conformitate cu verificarea realizată de DGDR – AM PNDR, care trebuie aprobată de organele de decizie ale GAL și avizată de CDRJ. Erata semnată de către reprezentantul CDRJ va fi depusă/ transmisă (prin poștă/ fax/ e-mail) de GAL la AFIR. În situația în care proiectele în cauză își mențin statutul de proiect selectat, nu este necesară întrunirea Comitetului de Selecție, urmând ca în baza eratei proiectele respective să își continue fluxul procedural la nivelul AFIR. În cazul în care în urma Eratei proiectele își schimbă statutul inițial trebuie întrunit Comitetul de Selecție și reavizat Raportul de selecție (reluată procedura inițială). Selecția se va realiza în ordinea descrescătoare a punctajului obținut, urmând aceiași pași procedurali ca în cazul raportului de selecție, conform procedurilor GAL (Notificarea solicitanților privind selectarea/ neselectarea proiectelor și comunicarea perioadei de depunere a contestațiilor).
- În cazul în care, în termen de 10 zile lucrătoare de la primirea Notei de atenționare GAL nu depune documentația (răspunsul DGDR – AM PNDR, respectiv Erata dacă este cazul) la AFIR, AFIR va informa DGDR – AM PNDR care va sesiza Direcția Generală Control Antifraudă și Inspecții din cadrul MADR, în vederea verificării aspectelor semnalate. În această situație, procesul de contractare se va suspenda până la finalizarea acțiunii de control, rezultatul acesteia constituind decizia finală administrativă privind contractarea proiectelor vizate.

În acest caz, termenele de verificare a eligibilității și a criteriilor de selecție se suspendă până la parcurgerea tuturor etapelor de mai sus, respectiv până la decizia finală privind selecția proiectului.

## ASOCIATIA GAL PLAIURILE OLTULUI

|   |  |  |                         |
|---|--|--|-------------------------|
|    | <b>PROCEDURĂ OPERAȚIONALĂ</b>                              | Cod document<br>PO 04.2017 – <i>Versiunea 05</i> |                         |
|    | <b>PROCEDURA DE EVALUARE SI<br/>SELECTIE A PROIECTELOR</b> | Pag./Total<br>pag.                               | Pagină 60 din <b>73</b> |
|   |  | Data:  | 16.03.2023              |

Pentru cererile de finanțare depuse în format letric, Uun exemplar al Cererilor de finanțare (copie în format electronic - CD), care au fost declarate neeligibile/ eligibile și neselectate la nivelul OJFIR/CRFIR, inclusiv după solicitarea informațiilor suplimentare, se restituie solicitanților (la cerere), pe baza unui proces-verbal de restituire, încheiat la nivelul SLIN-OJFIR unde a fost depus proiectul în 2 exemplare, semnat de ambele părți. Acestea pot fi corectate/completate și redepuse de către solicitanți la GAL, în cadrul următorului Apel de selecție lansat de GAL pentru aceeași măsură. Cererile de finanțare refăcute vor intra din nou într-un proces de evaluare și selecție la GAL și vor fi redepuse la OJFIR în baza Raportului de selecție aferent noului Apel de selecție lansat de către GAL pentru aceeași măsură. Exemplarul original al Cererii de finanțare declarată neeligibilă/ eligibilă și neselectată va rămâne la entitatea la care a fost verificată (structura responsabilă din cadrul AFIR), pentru eventuale verificări ulterioare (Audit, DCA, Curtea de Conturi, comisari europeni, eventuale contestații etc.).

### **Notă!**

*După evaluarea cererii de finanțare, inclusiv după semnarea angajamentului legal, AFIR poate dispune reverificarea proiectului, ca urmare a unei sesizări externe sau ca urmare a unei autosesizări cu privire la existența unor posibile erori de verificare a cerințelor de conformitate și/ sau de încadrare corectă a proiectului, precum și a criteriilor de eligibilitate și / sau de selecție. Dacă în urma reverificării se constată nerespectarea acestor cerințe, proiectele respective vor fi declarate neconforme / încadrate incorect / eligibile și neselectate / neeligibile se va proceda la neîncheierea/ încetarea contractului, după caz.*

### **4.10.3 Notificarea Cererilor de finanțare eligibile si selectate / eligibile si neselectate / neeligibile**

Solicitanții ale căror cereri de finanțare au fost declarate eligibile si selectate /eligibile si neselectate/ neeligibile, precum și GAL-urile care au realizat selecția proiectelor, vor fiificați de către AFIR prin structurile sale judetene / regionale privind rezultatul verificării cererilor de finanțare, prin fax/posta/e-mail cu confirmare de primire. Notificarea se atașează la dosarul administrativ al cererii de finanțare.

### **4.10.4 Soluționarea contestațiilor**

Contestația privind decizia de finanțare a proiectului, rezultată ca urmare a verificării proiectului de către OJFIR/ CRFIR, va fi transmisă de către solicitant, în termen de maximum 5 (cinci) zile lucrătoare de la primirea notificării, scanată și încărcată în sistemul online prin accesarea aplicației „OneDrive“ sau depusă, la sediul OJFIR/CRFIR care a analizat proiectul, de unde va fi redirecționată spre soluționare către o structură AFIR superioară / diferită de cea care a verificat inițial proiectul. Contestațiile depuse/transmise în afara termenului prevăzut mai sus se

## ASOCIATIA GAL PLAIURILE OLTULUI

|   |  |  |                         |
|---|--|--|-------------------------|
|  | <b>PROCEDURĂ OPERAȚIONALĂ</b>                              | Cod document<br>PO 04.2017 – <i>Versiunea 05</i> |                         |
|   | <b>PROCEDURA DE EVALUARE SI<br/>SELECTIE A PROIECTELOR</b> | Pag./Total<br>pag.                               | Pagină 61 din <b>73</b> |
|   |  | Data:  | 16.03.2023              |

resping.

Un solicitant poate transmite o singură contestație aferentă unui proiect. Vor fi considerate contestații și analizate doar acele solicitări care contestă elemente legate de eligibilitatea proiectului depus și / sau valoarea proiectului declarată eligibilă / valoarea sau intensitatea sprijinului public acordat pentru proiectul depus.

Analiza contestațiilor se va realiza:

- La CRFIR, la Serviciul tehnic de specialitate care coordonează structura care a analizat proiectul (SAFPD/ SLIN), pentru proiectele a căror neeligibilitate a fost constatată de OJFIR;
- La AFIR, conform Regulamentului de Organizare și Funcționare, la Direcția de specialitate de la nivel central (DAF, DIBA, DPDIF sau DATIN), în cazul proiectelor a căror neeligibilitate a fost constatată de CRFIR.

OJFIR / CRFIR va transmite contestația la entitatea care o verifică, împreună cu dosarul administrativ al cererii de finanțare care face obiectul contestației.

În situația în care activitatea de la nivel central nu permite verificarea contestației în timp util, în baza unei Note avizate de Directorul Direcției și aprobată de Directorul General al AFIR, aceasta poate fi redirecționată către CRFIR, altul decât cel care a analizat proiectul inițial.

Termenul maxim pentru a răspunde contestațiilor depuse este de 30 (treizeci) de zile calendaristice de la data înregistrării la structura care o soluționează.

În urma analizei, pentru fiecare contestație se întocmește un Raport asupra contestației. Raportul asupra contestației, care propune admiterea, admiterea parțială sau respingerea contestației, este întocmit de un expert al compartimentului evaluare din cadrul serviciului responsabil, avizat/verificat de Șeful de serviciu și aprobat, vizat de Directorul Direcției/Directorul CRFIR și avizat de DGA ILINA/ DGA AFPD/ DGA CRFIR. În Raportul de analiză a contestației expertul se pronunță numai privitor la elementele contestate.

În cazul unor divergențe de opinie între expert și șeful de serviciu, medierea se va realiza la nivelul Directorului Direcției/ Directorului CRFIR, raportul de contestație având o singură rezoluție: admis, parțial admis sau respins. Dacă în urma reevaluării proiectului analizei contestația este admisă sau parțial admisă, se va întocmi fișa refăcută, care va cuprinde obligatoriu toată eligibilitatea proiectului. În fișa refăcută se vor prelua toate elementele (criterii de eligibilitate, buget, criterii de selecție, punctaj, etc.) din fișa inițială, care nu au făcut obiectul contestației. În situația în care pe parcursul analizei contestației se constată alte elemente decât cele contestate, care pot influența eligibilitatea proiectului, valoarea eligibilă sau publică sau intensitatea sprijinului stabilită, expertul va sesiza șeful de serviciu, în vederea reverificării aspectelor sesizate, iar în fișa refacuta se vor prelua informațiile corecte. Solicitanții au posibilitatea depunerii unei contestații doar cu privire la privind noile elemente identificate.

Termenele procedurale privind analiza elementelor noi identificate se reduc la jumătate. În urma instrumentării acestor contestații, se va întocmi un nou Raport de contestație.

Solicitanții vor fi notificați în termen de 2 (două) zile lucrătoare de la aprobarea Raportului

| <b>ASOCIATIA GAL PLAIURILE OLTULUI</b>  |  |  |                         |
|---|--|--|-------------------------|
|  | <b>PROCEDURĂ OPERAȚIONALĂ</b>                              | Cod document<br>PO 04.2017 – <i>Versiunea 05</i> |                         |
|   | <b>PROCEDURA DE EVALUARE SI<br/>SELECȚIE A PROIECTELOR</b> | Pag./Total<br>pag.                               | Pagină 62 din <b>73</b> |
|   |  | Data:  | 16.03.2023              |

de contestație. Un expert din cadrul serviciului care a instrumentat contestația va transmite prin fax/poștă/e-mail solicitantului și GAL (spre știință) – Notificarea solicitantului privind contestația depusă. O copie a Raportului de contestații (la care se va atașa fișa refacută, dacă este cazul) se va transmite la OJFIR/CRFIR care a realizat evaluarea cererii de finanțare.

Un expert din cadrul serviciului care a instrumentat contestația returnează cererile de finanțare și dosarul administrativ (în care vor fi incluse copii ale Raportului de contestație și fișei de evaluare generală a proiectului refăcută – E1.2LR – dacă este cazul) către OJFIR/CRFIR de la care a fost primit.

Dacă pe parcursul desfășurării procesului de evaluare, precum și de soluționare a contestațiilor, se constată greșeli de orice natură, AFIR are obligația de a cerceta cauzele producerii acestora, de a identifica persoanele culpabile și motivele obiective care au condus la aceste abateri pentru a putea analiza și eventual dispune măsurile administrative corespunzătoare, dacă se impun.

#### **4.10.5 Contractarea**

Contractarea se realizează la nivelul CRFIR. După semnarea Contractelor/Deciziilor de finanțare, expertul SLIN/SAFPD/SIBA CRFIR va transmite către GAL o adresă de înștiințare privind încheierea angajamentului legal.







După încheierea etapelor de verificare a Cererii de finanțare, inclusiv a verificării pe teren dacă este cazul (pentru proiectele de investiții/cu sprijin forfetar), experții CRFIR vor transmite către solicitant formularul de Notificare a solicitantului privind semnarea Contractului/Deciziei de finanțare, care va cuprinde condiții specifice în funcție de măsura ale cărei obiective sunt atinse prin proiect și în funcție de cererea de finanțare utilizată. O copie a formularului va fi transmisă spre știință GAL-ului.

Documentele necesare încheierii contractului de finanțare pot fi depuse de solicitanți la OJFIR, în orice situație, indiferent de tipul solicitantului, urmând ca acesta să facă transmiterea către CRFIR.

Pentru cazurile în care beneficiarii nu pot depune documentele solicitate de AFIR, în termenele și condițiile precizate în notificarea primită, aceștia pot beneficia de prelungirea termenelor inițiale

Beneficiarii care solicită prelungiri pentru depunerea documentelor necesare contractării, vor fi informați cu privire la riscul generat de întârzierea în contractare, care poate afecta durata de execuție a contractului de finanțare (după caz). Dacă de la momentul transmiterii notificării E6.8.3L și până la momentul semnării contractului de finanțare, potrivit reglementărilor europene și naționale aplicabile, termenul scurs afectează durata de execuție a contractului, în sensul diminuării acesteia, ultima tranșă de plată se va depune conform prevederilor contractului de finanțare corelată cu data limită privind eligibilitatea cheltuielilor efectuate din FEADR 2014-2020.

## ASOCIATIA GAL PLAIURILE OLTULUI

|   |  |  |                         |
|---|--|--|-------------------------|
|    | <b>PROCEDURĂ OPERAȚIONALĂ</b>                              | Cod document<br>PO 04.2017 – <i>Versiunea 05</i> |                         |
|    | <b>PROCEDURA DE EVALUARE SI<br/>SELECTIE A PROIECTELOR</b> | Pag./Total<br>pag.                               | Pagină 63 din <b>73</b> |
|   |  | Data:  | 16.03.2023              |

De asemenea, în vederea încheierii contractului de finanțare, solicitanții declarați eligibili și selectați vor trebui să prezinte obligatoriu documentele specifice pentru care au atașat copii la cererea de finanțare, în original, în vederea verificării conformității. După confruntarea documentelor, dosarul cuprinzând documentele în original va rămâne la beneficiar. Nu se cer informații suplimentare pentru documentele care nu sunt conforme cu cele depuse inițial în copie la cererea de finanțare.

Verificarea conformității documentelor copie cu originalul și a documentelor solicitate în vederea încheierii Contractului/ Deciziei de finanțare, se va realiza la nivelul aceleiași structuri care a evaluat proiectul, respectiv:

- la nivelul OJFIR pentru proiectele cu achiziții simple (fără construcții-montaj),/ simple montaj proiecte care presupun echipamente și montajul acestora, proiectele cu sprijin forfetar și proiectele cu construcții-montaj (indiferent de tipul de beneficiar) transferate de la CRFIR, conform Regulamentului de Organizare și Funcționare al AFIR;

- la nivelul CRFIR pentru proiectele cu construcții-montaj (beneficiari privați domeniul non-agricol și beneficiari publici netransferate la OJFIR), conform Regulamentului de Organizare și Funcționare al AFIR.

Pentru confruntarea documentelor depuse pe suport de hârtie sau scanate cât și on-line, beneficiarul va prezenta și dosarul cuprinzând documentele în original dosar care va rămâne la beneficiar.

Dacă se constată neconcordanțe care pot afecta condițiile de eligibilitate și criteriile de selecție nu se semnează contractul de finanțare.

**Nu se cer informații suplimentare pentru documentele care nu sunt conforme cu cele depuse inițial pe suport de hârtie sau electronic.**

**Atentie!** *In cazul în care solicitantul este înregistrat în registrul debitorilor AFIR atât pentru programul SAPARD, cât și pentru FEADR, este obligat să achite integral datoria față de AFIR inclusiv dobânzile și majorările de întârziere până la semnarea contractului de finanțare.*

**Precizări privind modificările aferente proiectelor selectate și notificate cu E6.8.3L, înaintea încheierii Contractului/ Deciziei de finanțare**

În situații temeinic justificate pentru proiectele selectate și notificate, solicitanții pot solicita anumite modificări înainte de semnarea contractului/deciziei de finanțare care pot fi acceptate în condițiile în care modificările solicitate nu contravin particularităților specifice submăsurii și nu sunt restricționate prin Ghidul solicitantului elaborat de către GAL, cu condiția reevaluării proiectului înaintea etapei de contractare, și numai dacă în urma reevaluării criteriilor care sunt afectate de noile condiții, proiectul rămâne eligibil, cu același punctaj și valoare totală.

Se pot modifica următoarele elemente din cadrul unui proiect selectat, în cazuri temeinic justificate și doar în urma analizei și deciziei CRFIR/OJFIR, ținând cont de următoarele situații

| <b>ASOCIATIA GAL PLAIURILE OLTULUI</b>  |  |  |                         |
|---|--|--|-------------------------|
|  | <b>PROCEDURĂ OPERAȚIONALĂ</b>                              | Cod document<br>PO 04.2017 – <i>Versiunea 05</i> |                         |
|   | <b>PROCEDURA DE EVALUARE SI<br/>SELECȚIE A PROIECTELOR</b> | Pag./Total<br>pag.                               | Pagină 64 din <b>73</b> |
|   |  | Data:  | 16.03.2023              |

atipice generate de cauze obiective:

**1. Transfer proiect;**

- se acceptă doar în cazuri de forță majoră, reglementate de art. 2 alin.(2) din Reg. (UE) nr. 1306/ 2013 (decesul și incapacitate de muncă), *cu reevaluarea eligibilității solicitantului, reevaluarea condițiilor de eligibilitate ale proiectului și a criteriilor de selecție, și întocmirea fișei de evaluare generală rezultată în urma reevaluării cu respectarea eligibilității și selecției proiectului.*

**2. Cesiune de părți sociale;**

- se acceptă, doar cu condiția reevaluării eligibilității solicitantului, reevaluarea condițiilor de eligibilitate ale proiectului și a criteriilor de selecție, și întocmirea fișei de evaluare generală din care rezultă eligibilitatea și selecția proiectului, ca exemplificare se aplică în cazuri de deces sau incapacitate de muncă, incapacitatea asigurării din credite bancare a cofinanțării (zone afectate cu risc maxim de pesta).

Această modificare se aplică numai în cazul în care beneficiarul este persoană juridică.

**3. Schimbare reprezentant legal;**

- se acceptă doar cu condiția respectării “Manualului de procedură pentru implementare – Secțiunea I Contractarea și modificarea contractelor de finanțare/deciziilor de finanțare”, Cap 3.2.

**4. Schimbare amplasament.**

- se acceptă doar în situații justificate, care țin de factori externi, cum ar fi imposibilitatea obținerii de avize și autorizații de la instituțiile publice pentru proiectul propus, doar dacă după reevaluarea eligibilității solicitantului, reevaluarea condițiilor de eligibilitate ale proiectului și a criteriilor de selecție, buget și întocmirea fișei de evaluare generală rezultată în urma reevaluării, se mențin celelate condiții de eligibilitate ale proiectului.

Pentru submăsurile destinate solicitanților publici se poate accepta doar schimbarea reprezentantului legal.

Solicitantul notifică Agenția cu privire la modificarea solicitată și o fundamentează cu documente justificative atașate.

În situațiile menționate mai sus solicitantul trebuie să depună la AFIR documentația tehnică – economică refăcută, documente care să ateste proprietatea sau folosința/ arenda, avize, autorizații, etc., precum și alte documente ce rezultă ca urmare a schimbării condițiilor de realizare a proiectului. Se va realiza și vizita pe teren, după caz înștiințând, în prealabil și reprezentanții GAL, care pot asista la verificare, în calitate de observatori.

Experții AFIR trebuie să reevalueze documentația în termen de maxim 10 zile lucrătoare, respectiv 15 zile în cazul în care are loc vizita pe teren, în vederea stabilirii eligibilității.

CRFIR/OJFIR va notifica solicitantul cu privire la acceptarea/neacceptarea modificărilor solicitate.

**Atenție!** *Solicitarea beneficiarului va fi acceptată pentru analiză doar dacă aceasta este depusă în termenul menționat pentru depunerea documentelor necesare contractării din*



## ASOCIATIA GAL PLAIURILE OLTULUI

|   |  |  |                         |
|---|--|--|-------------------------|
|  | <b>PROCEDURĂ OPERAȚIONALĂ</b>                              | Cod document<br>PO 04.2017 – <i>Versiunea 05</i> |                         |
|   | <b>PROCEDURA DE EVALUARE SI<br/>SELECTIE A PROIECTELOR</b> | Pag./Total<br>pag.                               | Pagină 65 din <b>73</b> |
|   |  | Data:  | 16.03.2023              |

notificare.

Cursul de schimb EURO - RON utilizat la Contractul de finanțare este cursul euro-leu stabilit de către Banca Central Europeană, publicat pe pagina web <http://www.ecb.int/index.html>, valabil la data de 01 ianuarie a anului în cursul căruia este luată decizia de acordare a ajutorului financiar nerambursabil, respectiv anul încheierii Contractului de finanțare.

Având în vedere prevederile Regulamentului (UE) 2016/679 al Parlamentului European și al Consiliului din 27 aprilie 2016, privind protecția persoanelor fizice în ceea ce privește prelucrarea datelor cu caracter personal și privind libera circulație a acestor date și de abrogare a Directivei 95/46/CE (Regulamentul general privind protecția datelor), toate cererile de finanțare depuse la AFIR, vor include declarația privind prelucrarea datelor cu caracter personal asumată de către reprezentantul legal al solicitantului.

În cazul neîncheierii sau încetării Contractelor/Deciziilor finanțate prin Sub-măsura 19.2, CRFIR are obligația de a transmite și către Asociația GAL Plaiurile Oltului o copie a deciziei de neîncheiere/încetare. Sumele aferente Contractelor/Deciziilor neîncheiate/încetate se realocă GAL, în vederea finanțării unui alt proiect din cadrul aceleiași măsuri SDL în care era încadrat proiectul neîncheiat/încetat.

Pe tot parcursul derulării Contractelor / Deciziilor de finanțare, AFIR poate dispune reverificarea proiectului dacă este semnalată o neregulă asupra aplicării procedurii de evaluare, contractare și implementare ce ridică suspiciuni de fraudă. În cazul în care se constată că s-a produs o neregulă în aceste etape de evaluare și derulare a Contractului / Deciziei de finanțare, AFIR poate dispune încetarea valabilității angajamentului legal printr-o notificare scrisă din partea AFIR, adresată beneficiarului, fără nicio altă formalitate și fără intervenția instanței judecătorești.

Decizia de încetare a Contractului de finanțare va fi comunicată și GAL.

După expirarea termenului legal de contestare de 30 de zile de la data comunicării către beneficiari a Notificării beneficiarului privind încetarea Contractului de finanțare (formularul C6.2.2L), valoarea contractelor va fi dezangajată din contabilitatea AFIR. Așadar, în urma procedurii de finalizare a procedurii de reziliere și de dezangajare a valorii contractelor de finanțare, sumele devin disponibile și se pot utiliza în cadrul SDL.

Contractul de finanțare, va avea atașate următoarele anexe, documente care vor fi parte integrantă a acestuia, având aceeași putere juridică:

|           |  |
|-----------|--|
| Anexa I   | Prevederi generale   |
| Anexa II  | Bugetul indicativ  |
| Anexa III | Cererea de finanțare   |
| Anexa IV  | Instrucțiuni de plată pentru proiectele de servicii finanțate în cadrul Sub-măsurii 19.2 |
| Anexa V   | Instrucțiuni privind achizițiile pentru beneficiarii publici/privați FEADR               |
| Anexa VI  | Materiale și activități de informare de tip publicitar                                   |

| <b>ASOCIATIA GAL PLAIURILE OLTULUI</b>  |  |  |                         |
|---|--|--|-------------------------|
|  | <b>PROCEDURĂ OPERAȚIONALĂ</b>                              | Cod document<br>PO 04.2017 – <i>Versiunea 05</i> |                         |
|   | <b>PROCEDURA DE EVALUARE SI<br/>SELECTIE A PROIECTELOR</b> | Pag./Total<br>pag.                               | Pagină 66 din <b>73</b> |
|   |  | Data:  | 16.03.2023              |

**Atentie!** Pe durata de valabilitate (si monitorizare, in cazul proiectelor de investitii / cu sprijin forfetar) a contractului de finantare, beneficiarul va furniza GAL-ului orice document sau informatie in masura sa ajute la colectarea datelor referitoare la indicatorii de monitorizare aferenti proiectului.

Totodată, pentru realizarea unei monitorizări corecte a proiectelor selectate de GAL, se recomandă participarea reprezentanților GAL în calitate de observatori la orice vizită pe teren realizată de către AFIR pe perioada de implementare a proiectului, indiferent de etapa în care se află acesta, pentru toate proiectele contractate la nivelul AFIR.

#### **4.10.6 Aspecte generale privind avizarea achizițiilor și rambursarea plăților**

Verificarea și aprobarea achizițiilor efectuate de beneficiari se va desfășura direct de către aceștia cu AFIR în conformitate cu prevederile Manualului de achiziții publice / Manualului operațional de achiziții pentru beneficiarii privați ai PNDR 2014-2020, respectiv Instrucțiunile privind achizițiile publice/private - anexă la Contractul de finanțare, în funcție de tipul de beneficiar (public/privat), conform fișei măsurii în care se încadrează proiectul.

În etapa organizării, desfășurării și avizării procedurilor de achiziții de lucrări, bunuri ori servicii, Asociația GAL Plaiurile Oltului nu are atribuții și nu intervine în relația beneficiarilor cu structurile AFIR.

În etapa de autorizare a plăților, toate cererile de plată (cu excepția situațiilor când GAL este beneficiar) trebuie să fie depuse la GAL pentru efectuarea conformității. În urma realizării verificării, în situația în care cererea de plată a fost declarată conformă, beneficiarul depune letric sau încarcă în sistemul online al AFIR prin accesarea aplicației „OneDrive“ Dosarul cererii de plată, însoțit de Fișa de verificare a conformității emisă de GAL, la structurile teritoriale ale AFIR (OJFIR/CRFIR) responsabile de derularea contractului de finanțare. În cazul depunerii dosarului cererii de plată în format letric, se va depune la sediul structurilor teritoriale ale AFIR (OJFIR/CRFIR – în funcție de tipul de proiect) într-un singur exemplar pe suport de hârtie, la care se atașează pe suport electronic documentele întocmite.

În vederea verificării realizării acestui pas procedural la nivelul OJFIR/CRFIR, în toate formularele de plată dedicate verificării conformității DCP, se va adăuga un rând cu următorul punct de verificare: *”Fișa de verificare a conformității Dosarului Cerere de Plată este completată, datată și semnată de către experții GAL, iar concluzia verificării este ”conform”.*

În situația în care DCP este declarat neconform, beneficiarul poate să redeună la Asociația GAL Plaiurile Oltului Dosarul cererii de plată complet, cu respectarea termenelor prevăzute în Contractul de finanțare/ Actul adițional/ Declarațiile de eșalonare a depunerii DCP.

În cazul în care cererea de plată este declarată „neconformă“ de două ori de către Asociația GAL Plaiurile Oltului, beneficiarul are dreptul de a depune contestație cu încadrarea în termenul maxim de depunere a dosarului cererii de plată la AFIR. În acest caz, contestația va fi analizată de

## ASOCIATIA GAL PLAIURILE OLTULUI

|   |  |  |                         |
|---|--|--|-------------------------|
|  | <b>PROCEDURĂ OPERAȚIONALĂ</b>                              | Cod document<br>PO 04.2017 – <i>Versiunea 05</i> |                         |
|   | <b>PROCEDURA DE EVALUARE SI<br/>SELECTIE A PROIECTELOR</b> | Pag./Total<br>pag.                               | Pagină 67 din <b>73</b> |
|   |  | Data:  | 16.03.2023              |

către doi experți din cadrul GAL, alții decât cei care au verificat inițial conformitatea dosarului cerere de plată. Dacă în urma analizării contestației, viza GAL rămâne „neconform“, atunci beneficiarul poate adresa contestația către AFIR. Depunerea contestației se va realiza la structura teritorială a AFIR (OJFIR/CRFIR) responsabilă de derularea contractului de finanțare. Soluționarea contestației de către experții OJFIR/CRFIR și comunicarea deciziei către beneficiar se va realiza cu încadrarea în termenul maxim de depunere a DCP la AFIR.

Pentru proiectele aferente Sub-măsurii 19.2, pentru toate etapele, verificările se realizează în baza prevederilor procedurale și formularelor aferente sub-măsurii din cadrul PNDR, în care se încadrează scopul proiectului finanțat, conform codului contractului/deciziei de finanțare. Platile se autorizează și realizează direct de către structurile AFIR în conturile de proiect ale beneficiarilor, Asociația GAL Plaiurile Oltului neavând acces în niciun moment la platile / rambursarea cheltuielilor aferente proiectelor finanțate.

Modelele de formulare care trebuie completate / prezentate de beneficiar (Cererea de plată, Identificarea financiară, Declarația de cheltuieli, Raportul de asigurare, Declarația pe propria răspundere a beneficiarului) sunt disponibile la OJFIR sau pe site-ul AFIR ([www.afir.info](http://www.afir.info)).

Decontarea TVA de la Bugetul de stat se poate solicita dacă beneficiarul se încadrează în prevederile OUG nr. 49/2015, conform dispozițiilor Contractului de finanțare și eventualelor modificări ale acestuia.

La tranșele de plată finale/ unice/ incluse în eșantionul de verificare se va realiza reverificarea respectării<sup>1</sup>/ verificarea menținerii criteriilor de eligibilitate și de selecție. În cazul în care în urma verificării criteriilor de eligibilitate se constată că unul dintre ele nu mai este respectat, precum și dacă există suspiciunea de creare de condiții artificiale pentru obținerea finanțării, expertul care a efectuat verificarea va întocmi Nota preliminară de sesizare a neregulii și va respecta prevederile Manualului de procedură pentru Nereguli și Recuperare Datorii, versiunea în vigoare.

În cazul în care în urma verificării se constată că nu mai sunt îndeplinite unul sau mai multe criterii de selecție, expertul care a efectuat verificarea va reface punctajul și va analiza dacă punctajul proiectului este mai mare sau egal cu punctajul ultimului proiect selectat în cadrul sesiunii de depunere, respectiv cu punctajul minim stabilit de GAL pentru sesiunea respectivă, în cazul în care nu există proiecte eligibile și neselectate. Dacă în cadrul Raportului de selecție al GAL se regăsește doar un singur proiect, în speță proiectul în verificare, se va analiza dacă punctajul recalculat este mai mare sau egal cu punctajul minim pentru selectarea unui proiect stabilit de către GAL pentru sesiunea respectivă. Dacă punctajul este mai mic, se propune rezilierea contractului de finanțare, dacă nu, proiectul își continuă implementarea fără întocmirea Notei preliminare de sesizare a neregulii.

Pentru toate cererile de plată, după primirea de la AFIR a Notificării cu privire la

<sup>1</sup> Doar în cazul proiectelor incluse în eșantion

| <b>ASOCIATIA GAL PLAIURILE OLTULUI</b>  |  |  |                         |
|---|--|--|-------------------------|
|  | <b>PROCEDURĂ OPERAȚIONALĂ</b>                              | Cod document<br>PO 04.2017 – <i>Versiunea 05</i> |                         |
|   | <b>PROCEDURA DE EVALUARE SI<br/>SELECTIE A PROIECTELOR</b> | Pag./Total<br>pag.                               | Pagină 68 din <b>73</b> |
|   |  | Data:  | 16.03.2023              |

confirmarea platii, în termen de maxim 5 (cinci) zile lucratoare, beneficiarul are obligația de a informa GAL cu privire la sumele autorizate și rambursate în cadrul proiectului.

#### **4.10.7 Descoperirea unei nereguli / fraude**

În cazul descoperirii unei nereguli / fraude, așa cum este definită în Contractul de finanțare și legislația aplicabilă în vigoare, personalul implicat în realizarea activităților prevăzute de prezenta procedură vor respecta prevederile Manualului de procedură pentru Nereguli și Recuperare Datoriei al AFIR. Pe parcursul implementării Contractului de Finanțare, AFIR poate dispune sistarea derulării activităților sau efectuarea plăților, dacă există suspiciuni privind nereguli la încheierea ori executarea Contractului și dispune analiza acestor aspecte.

### **5. RESPONSABILITATI**

#### **5.1 Personalul echipei tehnice**

În conformitate cu fișele postului și cu dispozițiile ulterioare personalul echipei tehnice trebuie să gestioneze procesul de implementare a Strategiei de Dezvoltare Locală cu tot ceea ce implică lansarea apelurilor de selecție, primirea și evaluarea proiectelor, publicarea și mediatizarea rezultatelor selecției.

Personalul echipei tehnice va avea în vedere respectarea prevederilor Regulamentului (UE) 679/2016 al Parlamentului European și al Consiliului din 27 aprilie 2016 privind protecția persoanelor fizice în ceea ce privește prelucrarea datelor cu caracter personal și privind libera circulație a acestor date, cât și legislația în vigoare cu privire la zădărnicierea combaterii bolilor.

#### **5.2 Membrii Comitetului de Selecție a Proiectelor**

Obligațiile membrilor Comitetului de Selecție a Proiectelor care decurg din aplicarea prezentei Proceduri de evaluare și selecție a proiectelor, sunt următoarele:

- ❖ respectarea regulilor stabilite în cadrul prezentei proceduri;
- ❖ respectarea regulilor de evitare a conflictului de interese;
- ❖ respectarea confidențialității cu privire la desfășurarea activității lor și imparțialitatea în adoptarea deciziilor;
- ❖ protecția persoanelor fizice în ceea ce privește prelucrarea datelor cu caracter personal și libera circulație a acestor date;
- ❖ protecția persoanelor fizice cu privire la zădărnicierea combaterii bolilor.
- ❖ analizarea documentelor elaborate și puse la dispoziție de echipa tehnică în baza cărora va fi luată decizia cu privire la proiectele care vor fi selectate pentru finanțare în cadrul Strategiei de Dezvoltare Locală a GAL Plaiurile Oltului.

| <b>ASOCIATIA GAL PLAIURILE OLTULUI</b>  |  |  |                         |
|---|--|--|-------------------------|
|  | <b>PROCEDURĂ OPERAȚIONALĂ</b>                              | Cod document<br>PO 04.2017 – <i>Versiunea 05</i> |                         |
|   | <b>PROCEDURA DE EVALUARE SI<br/>SELECTIE A PROIECTELOR</b> | Pag./Total<br>pag.                               | Pagină 69 din <b>73</b> |
|   |  | Data:  | 16.03.2023              |

Anexa nr. 1

## FISA DE SOLICITARE A INFORMATIILOR SUPLIMENTARE

Nr. de înregistrare: ..... / .....

In atentia doamnei/domnului.....,

Vă aducem la cunoștință, referitor la cererea de finanțare depusa de ..... și înregistrata la Asociația GAL Plaiurile Oltului sub nr. .... /..... , faptul că în urma verificării efectuate de experții GAL a rezultat necesitatea clarificării unor subiecte pe care vi le prezentăm în PARTEA I, pct.3 din acest formular.

Va rugăm să completați partea a- II-a a formularului și să-l returnați Asociației GAL Plaiurile Oltului în maxim ..... zile lucrătoare de la data primirii. Menționăm că cererea dumneavoastră de finanțare va fi declarată neconformă/neeligibilă în cazul în care răspunsul dumneavoastră nu ne parvine în termenul menționat sau documentele nu respectă cerințele sau nu oferă clarificările solicitate.

Cu stimă,

.....

Semnătura și ștampila:

### PARTEA I

A se completa de expertul GAL Plaiurile Oltului

Date de identificare a solicitantului:

Denumirea organizației:

Nume solicitant:

Cod Unic de Înregistrare:







Numele și prenumele responsabilului legal de proiect:

Numărul de înregistrare a cererii de finanțare:

Subiecte de clarificat:

| Nr. Crt. | Referința(document/pct.din doc.) | Subiecte de clarificat |
|----------|----------------------------------|------------------------|
|          |                                  |                        |
|          |                                  |                        |

## ASOCIATIA GAL PLAIURILE OLTULUI

|   |  |  |                         |
|---|--|--|-------------------------|
| <br><br> | <b>PROCEDURĂ OPERAȚIONALĂ</b>                              | Cod document<br>PO 04.2017 – <i>Versiunea 05</i> |                         |
| <br><br> | <b>PROCEDURA DE EVALUARE SI<br/>SELECȚIE A PROIECTELOR</b> | Pag./Total<br>pag.                               | Pagină 70 din <b>73</b> |
|   |  | Data:  | 16.03.2023              |

Pentru motivarea răspunsului dumneavoastră va rugăm să atașați următoarele documente:

- Documentul 1
- Documentul 2
- Documentul 3

### Verificat de: Expert 2

Nume și prenume: .....

Semnătura: .....

Data: .....

### Întocmit de: Expert 1

Nume și prenume: .....

Semnătura: .....

Data: .....

## PARTEA II

A se completa de solicitant

1. Precizările reprezentantului legal al proiectului referitoare la solicitările menționate în Partea I:

| Nr. Crt. | Referința (document/pct. din doc.) | Precizări |
|----------|------------------------------------|-----------|
|          |                                    |           |
|          |                                    |           |

Declar că sunt de acord cu modificările și atașez următoarele documente solicitate:

1..... în original / copie cu mențiunea conform cu originalul

2..... în original / copie cu mențiunea conform cu originalul. În cazul în care nu respect termenul de transmitere a documentelor sunt de acord ca cererea să fie declarată neconformă/neeligibilă.

Reprezentant legal .....

Semnătura și stampila

Data :

| <b>ASOCIATIA GAL PLAIURILE OLTULUI</b>  |  |  |                         |
|---|--|--|-------------------------|
|  | <b>PROCEDURĂ OPERAȚIONALĂ</b>                              | Cod document<br>PO 04.2017 – <i>Versiunea 05</i> |                         |
|   | <b>PROCEDURA DE EVALUARE SI<br/>SELECȚIE A PROIECTELOR</b> | Pag./Total<br>pag.                               | Pagină 71 din <b>73</b> |
|   |  | Data:  | 16.03.2023              |

Anexa nr. 2

## NOTIFICAREA CERERILOR DE FINANȚARE SELECTATE/NESELECTATE

Nr. de înregistrare: ..... / .....

Numele solicitantului: .....

Adresa solicitantului : .....

Stimată Doamnă/Stimate Domn, (nume reprezentant legal)

Ca răspuns la apelulul de proiecte ....., a fost depusă la Asociația GAL Plaiurile Oltului, Cererea de finanțare cu titlul „.....” și înregistrată sub nr. ....

Vă informăm că în urma verificării cererii de finanțare la nivelul Asociației GAL Plaiurile Oltului și după aprobarea Raportului de selecție ..... din data de ....., proiectul dumneavoastră este: ..... (Se va menționa statusul proiectului conform raportului de selecție: retrase, respinse, neeligibile, eligibile neselectate și eligibile selectate, precum și valoarea eligibilă a investiției, valoarea totală a investiției și valoarea ajutorului public nerambursabil. În cazul în care proiectul a fost declarat respins sau neeligibil, se vor prezenta motivele care au stat la baza deciziei. .... )

*In cazul în care solicitantul este notificat în baza rezultatelor din cadrul Raportului de Selecție se va menționa și:*

Vă comunicăm că, după data primirii prezentei notificări, aveți posibilitatea de a contesta decizia în termen de 5 zile lucrătoare de la primirea notificării. Contestația va fi depusă la sediul Asociației GAL Plaiurile Oltului.

Cu stimă,

Rprezentant legal Asociația GAL Plaiurile Oltului

Nume prenume.....

Semnătura.....

| <b>ASOCIATIA GAL PLAIURILE OLTULUI</b>  |  |  |                         |
|---|--|--|-------------------------|
|  | <b>PROCEDURĂ OPERAȚIONALĂ</b>                              | Cod document<br>PO 04.2017 – <i>Versiunea 05</i> |                         |
|   | <b>PROCEDURA DE EVALUARE SI<br/>SELECTIE A PROIECTELOR</b> | Pag./Total<br>pag.                               | Pagină 72 din <b>73</b> |
|   |  | Data:  | 16.03.2023              |

Anexa nr. 3

SOLICITANT.....

Nr. /data înregistrare.....

### **CERERE DE RENUNȚARE LA CEREREA DE FINANȚARE**

CĂTRE: Asociația GAL Plaiurile Oltului

Doamna/Domnule reprezentant legal,

Vă rugăm să aprobați renunțarea la cererea de finanțare pentru proiectul:  
 „.....”  
 cu nr. de înregistrare ....., depus în Apelul de selecție  
 nr .....in cadrul Masurii .....la Asociația GAL Plaiurile Oltului  
 ..... din următoarele motive: .....

Reprezentant Solicitant  
 Nume, prenume  
 (Ștampila, Semnătura)



| <b>ASOCIATIA GAL PLAIURILE OLTULUI</b>  |  |  |                         |
|---|--|--|-------------------------|
|  | <b>PROCEDURĂ OPERAȚIONALĂ</b>                              | Cod document<br>PO 04.2017 – <i>Versiunea 05</i> |                         |
|   | <b>PROCEDURA DE EVALUARE SI<br/>SELECTIE A PROIECTELOR</b> | Pag./Total<br>pag.                               | Pagină 73 din <b>73</b> |
|   |  | Data:  | 16.03.2023              |

Anexa 4

## PROCES VERBAL DE RESTITUIRE a exemplarului original/ copie (CD) al cererii de finanțare

Nr. .... / data de înregistrare.....

Subsemnatul/a....., având funcția de manager din cadrul Asociației GAL Plaiurile Oltului ....., în baza:

- Cererii de renunțare nr..... /..... emisă de către (*denumire solicitant*), depusă la GAL la data de .....
- Deciziei de neconformitate, conform fișei nr. .... din data de ..... emisa de Asociația GAL Plaiurile Oltului și cererii de restituire a solicitantului (*denumire solicitant*) din data de .....
- Deciziei de neeligibilitate/ de neselectare a proiectului, conform fișei nr. .... din data de ..... emisa de Asociația GAL Plaiurile Oltului și cererii de restituire a solicitantului (*denumire solicitant*) din data de .....

(*se va selecta una din opțiuni*)

am predat un exemplar original / un exemplar copie (în format electronic - CD) al cererii de finanțare cu nr. de înregistrare ....., pentru proiectul cu titlul: „.....”, domnului/ doamnei (*nume, prenume reprezentant solicitant*) ....., în calitate de reprezentant al (*denumire solicitant*) ....., care s-a legitimat cu ..... seria .....nr. ....

**Am predat,**  
Manager  
(*Nume, prenume, semnătură, ștampilă*)

**Am primit,**  
Solicitant  
(*Nume, prenume, semnătură, ștampilă (după caz)*)